

# 6 GUÍAS Y HERRAJES

2022



Pág. 428

Laterales de cajón



Pág. 440

Laterales de cajón  
Tandembox Antaro



Pág. 455

Laterales de cajón  
Legrabox Pure y Free



Pág. 472

Laterales zócalos y  
motorizaciones

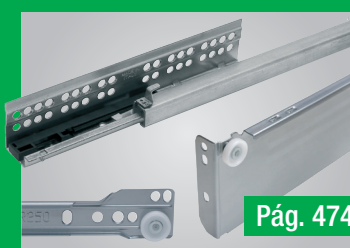

Pág. 474

Guías varias para cajón  
y estantes



Pág. 486

Guías portacarpetas  
y mesas



Pág. 488

Plataformas y soportes  
para T.V.



Pág. 491

Accesorios informática



Pág. 494

Juntas aislantes



Pág. 495

Puertas de paso  
y correderas



Pág. 503

Armazones y jambas



Pág. 514

Correderas  
convencionales



Pág. 529

Correderas plegables



Pág. 534

Cierrapuertas  
automáticos



Pág. 536

Correderas vistas



Pág. 542

Correderas cristal

**MILAN - Altura 89 mm. 40 Kg.**

Acero

**Contenido:**

- 1- Juego de dos guías de cierre amortiguado SMOVE.
- 2- Juego de dos laterales metálicos de perfil hueco.
- 3- Juego de enganches clip para fondo cajón.
- 4- Juego de fijaciones frontales y tapas.
- 5- Tornillería de fijación.

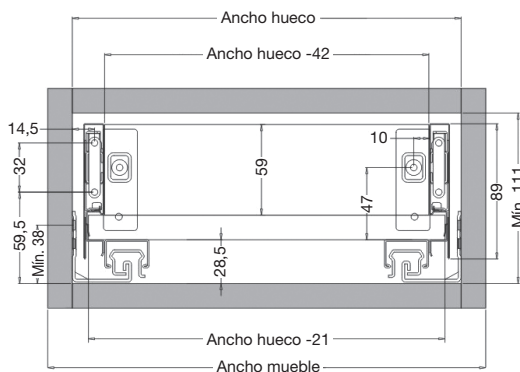
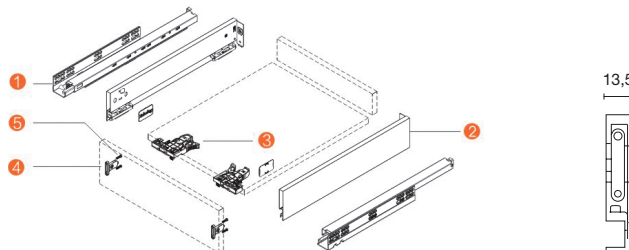
**Cálculo de medidas de fondo y trasera**

El fondo de melamina no precisa de ningún tipo de mecanizado para su instalación

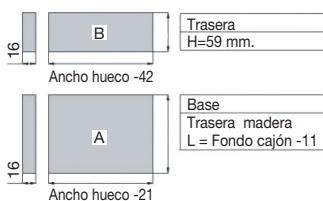
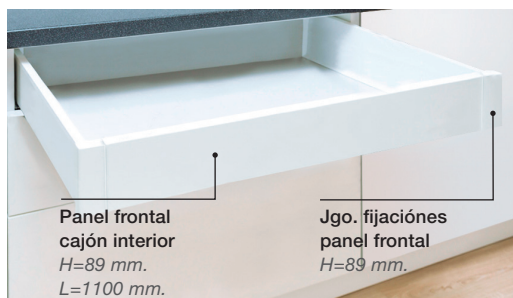
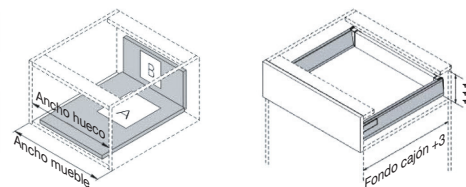
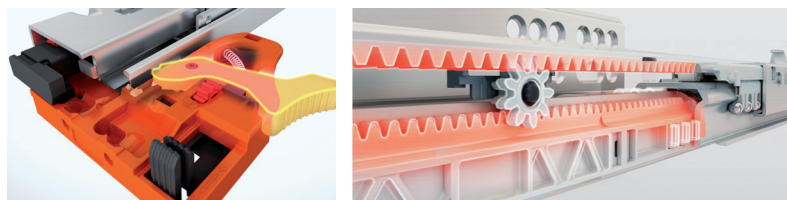
**Cálculo del hueco necesario****Sistemas mecánicos suministrados en todos los modelos MILAN**

Jgo. de enganches clip fondo cajón. Guía sincronizada.



**Fijación de refuerzo para panel interior.**  
Evita la curvatura del cajón. **Necesario** en cajones con ancho >50 cm.

10/400  
Cód. 38.1345.4



**Escuadra de refuerzo para trasera.**  
**Recomendada** en cajones con ancho >60 cm.

10/100  
Cód. 38.1769.1

**Jgo. Varillas para cacerolero con regulación del fondo.**

Permite cortarse a fondos especiales.



Fondo	Blanco	Antracita
350 1/25	38.1740.0	38.1738.5
500 1/25	38.1741.1	38.1739.6



Fijación al frente con tétón de Ø10mm. regulable en profundidad.



Fijación trasera con tornillo.



2.01 Accesorios interiores y Contenedores de residuos  
Página 26 y 94

Descripción	Fondo	Código	Código			
			Apertura expulsión PUSH		Cierre amortiguado SMOVE	
			Blanco	Antracita	Blanco	Antracita
Cajón	300	1			N 38.2631.9	N 38.2633.0
Cajón	350	1	38.0018.7		38.1311.5	38.1315.2
Cajón	400	1			38.1312.6	38.1316.3
Cajón	450	1			38.1313.0	38.1317.4
Cajón	500	1	38.0020.9	38.0019.8	38.1314.1	38.1318.5
Cajón interior	300	1			N 38.2638.5	N 38.2637.4
Cajón interior	350	1	38.0896.5		38.1415.4	38.1419.1
Cajón interior	400	1			38.1416.5	38.1420.2
Cajón interior	450	1			38.1417.6	38.1421.3
Cajón interior	500	1	38.0897.6	38.0899.8	38.1418.0	38.1422.4
Recambio Fijación Cajón Interior	1/25		38.1335.1	38.1338.4	38.1335.1	38.1338.4
Recambio Panel Frente Aluminio	1/25		38.1341.0	38.1342.1	38.1341.0	38.1342.1
Recambio Tapa Lateral	40/100		38.1345.2	38.1345.1	38.1345.2	38.1345.1
Placas neutras para grabar	40/100		N 38.2583.5	N 38.2582.4	N 38.2583.5	N 38.2582.4

**MILAN - Altura 121 mm. 40 Kg.**

Acero



- Apertura Push
- Cierre Smove
- 40Kg
- Ajuste frontal
- Fácil instalación

**Contenido:**

- 1- Juego de dos guías de cierre amortiguado SMOVE.
- 2- Juego de dos laterales metálicos de perfil hueco.
- 3- Juego de enganches clip para fondo cajón.
- 4- Juego de fijaciones frontales y tapas.
- 5- Tornillería de fijación.

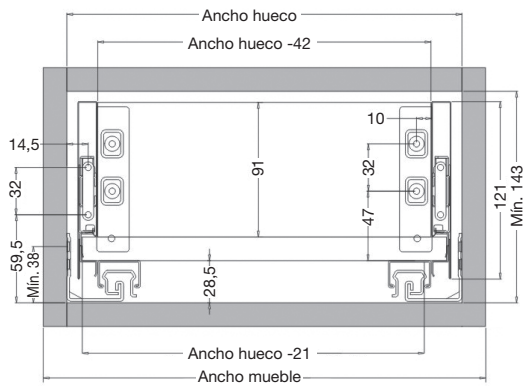
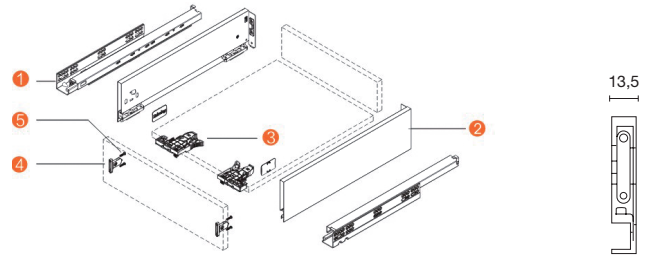

**Cálculo de medidas de fondo y trasera**  
El fondo de melamina no precisa de ningún tipo de mecanizado para su instalación

**Cálculo del hueco necesario**

Trasera H=91 mm.  
Ancho hueco -42

Base Trasera madera L = Fondo cajón -11  
Ancho hueco -21

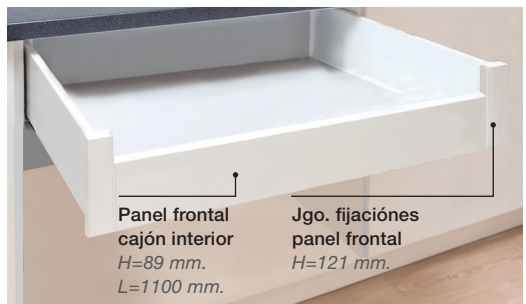

**Sistemas mecánicos suministrados en todos los modelos MILAN**

Jgo. de enganches clip fondo cajón. Guía sincronizada.



**Fijación de refuerzo para panel interior.**  
Evita la curvatura del cajón. **Necesario** en cajones con ancho >50 cm.

10/400  
Cód. 38.1345.4



**Escuadra de refuerzo para trasera.**  
**Recomendada** en cajones con ancho >60 cm.

10/100  
Cód. 38.1769.1

**Jgo. Varillas para cacerolero con regulación del fondo.**  
Permite cortarse a fondos especiales.

Fijación al frente con tetón de Ø10mm. regulable en profundidad.

Fijación trasera con tornillo.

Fondo	Blanco	Antracita
350	38.1740.0	38.1738.5
500	38.1741.1	38.1739.6

**2.01 Accesorios interiores y Contenedores de residuos**  
Página 26 y 94

Descripción	Fondo	Cód.	Código			
			Apertura expulsión PUSH		Cierre amortiguado SMOVE	
			Blanco	Antracita	Blanco	Antracita
Cajón	300	1			N 38.3081.8	N 38.3082.9
Cajón	350	1			38.1319.6	38.1323.3
Cajón	400	1			38.1320.0	38.1324.4
Cajón	450	1			38.1321.1	38.1325.5
Cajón	500	1	38.0023.1	38.0022.0	38.1322.2	38.1326.6
Cajón interior	300	1			N 38.3084.0	N 38.3085.1
Cajón interior	350	1			38.1423.5	38.1427.2
Cajón interior	400	1			38.1424.6	38.1428.3
Cajón interior	450	1			38.1425.0	38.1429.4
Cajón interior	500	1	38.0900.9	38.0902.0	38.1426.1	38.1430.5
Recambio Fijación Cajón Interior	1/25		38.1336.2	38.1339.5	38.1336.2	38.1339.5
Recambio Panel Frente Aluminio	1/25		38.1341.0	38.1342.1	38.1341.0	38.1342.1
Recambio Tapa Lateral	40/100		38.1345.2	38.1345.1	38.1345.2	38.1345.1
Placas neutras para grabar	40/100		N 38.2583.5	N 38.2582.4	N 38.2583.5	N 38.2582.4

**MILAN - Altura 185 mm. 40 Kg.**

Acero

GUÍAS Y HERRAJES

GUÍAS Y LATERALES PARA CAJÓN



- CLICK
- Apertura Push
- Cierre Smove
- 40Kg
- 3D
- Ajuste frontal
- Fácil instalación

**Contenido:**

- 1- Juego de dos guías de cierre amortiguado SMOVE.
- 2- Juego de dos laterales metálicos de perfil hueco.
- 3- Juego de enganches clip para fondo cajón.
- 4- Juego de fijaciones frontales y tapas.
- 5- Tornillería de fijación.

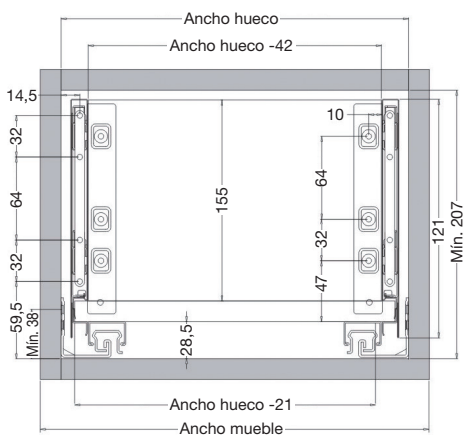
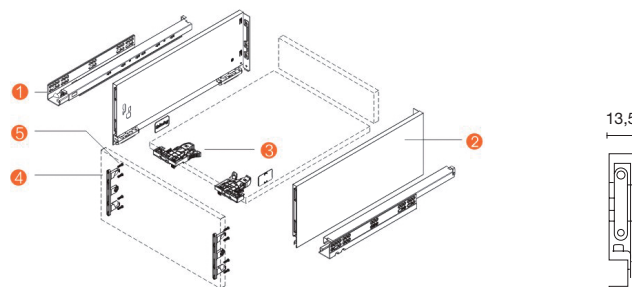

**Cálculo de medidas de fondo y trasera**

El fondo de melamina no precisa de ningún tipo de mecanizado para su instalación

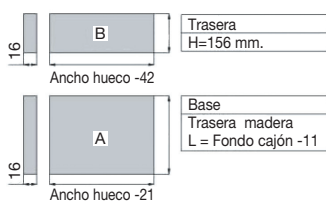

**Cálculo del hueco necesario**

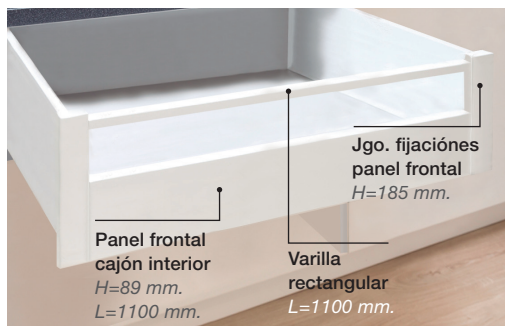
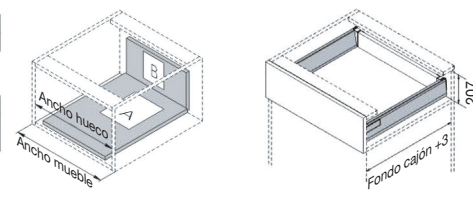

**Sistemas mecánicos suministrados en todos los modelos MILAN**

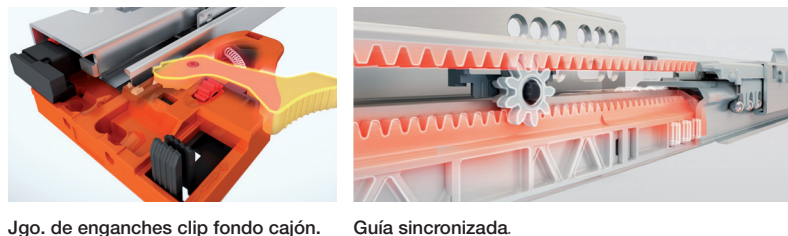

**Jgo. Varillas para cacerolero con regulación del fondo.**  
Permite cortarse a fondos especiales.



- Fijación al frente con tetón de Ø10mm. regulable en profundidad.
- Fijación trasera con tornillo.

Fondo	Blanco	Antracita
350	38.1740.0	38.1738.5
500	38.1741.1	38.1739.6



**Fijación de refuerzo para panel interior.**  
Evita la curvatura del cajón. **Necesario** en cajones con ancho >50 cm.

10/400  
Cód. 38.1345.4



**Escuadra de refuerzo para trasera.**  
**Recomendada** en cajones con ancho >60 cm.

10/100  
Cód. 38.1769.1



2.01 Accesorios interiores y Contenedores de residuos  
Página 26 y 94

Descripción	Fondo	Código	Código			
			Apertura expulsion PUSH		Cierre amortiguado SMOVE	
			Blanco	Antracita	Blanco	Antracita
Cajón	300	1			N 38.2634.1	N 38.2635.2
Cajón	350	1	38.0025.3	38.0024.2	38.1327.0	38.1331.4
Cajón	400	1			38.1328.1	38.1332.5
Cajón	450	1			38.1329.2	38.1333.6
Cajón	500	1	38.0027.5	38.0026.4	38.1330.3	38.1334.0
Cajón interior	300	1			N 38.2640.7	N 38.2639.6
Cajón interior	350	1	38.0903.1	38.0904.2	38.1431.6	38.1435.3
Cajón interior	400	1			38.1432.0	38.1436.4
Cajón interior	450	1			38.1433.1	38.1437.5
Cajón interior	500	1	38.0905.3	38.0906.4	38.1434.2	38.1438.6
Recambio Fijación Cajón Interior	1/25		38.1337.3	38.1340.6	38.1337.3	38.1340.6
Recambio Panel Frente Aluminio	1/25		38.1341.0	38.1342.1	38.1341.0	38.1342.1
Recambio Tirador Rectangular	1/25		38.1343.2	38.1344.3	38.1343.2	38.1344.3
Recambio Tapa Lateral	40/100		38.1345.2	38.1345.1	38.1345.2	38.1345.1
Placas neutras para grabar	40/100		N 38.2583.5	N 38.2582.4	N 38.2583.5	N 38.2582.4

**MILAN** - Altura 250 mm. - 40 Kg.  
Acero

SELEC®  
Design Details



**Contenido:**

- 1- Juego de dos guías de cierre amortiguado SMOVE.
- 2- Juego de dos laterales metálicos de perfil hueco.
- 3- Juego de enganches clip para fondo cajón.
- 4- Juego de fijaciones frontales y tapas.
- 5- Tornillería de fijación.

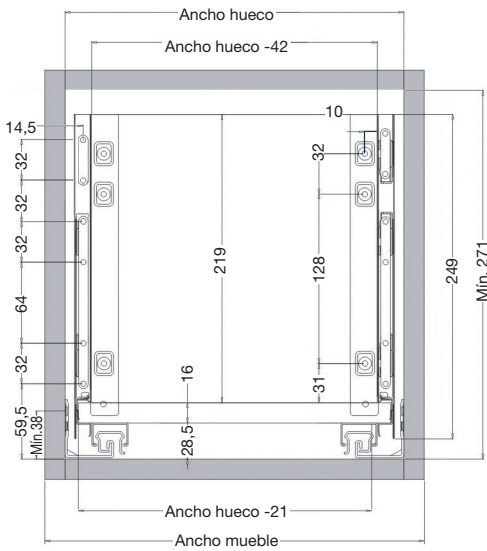
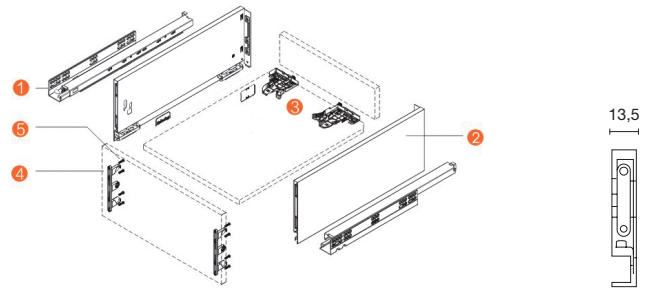

**Cálculo de medidas de fondo y trasera**

El fondo de melamina no precisa de ningún tipo de mecanizado para su instalación

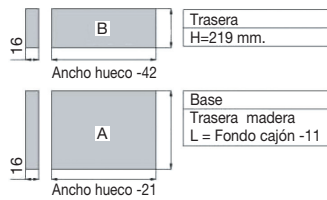

**Cálculo del hueco necesario**

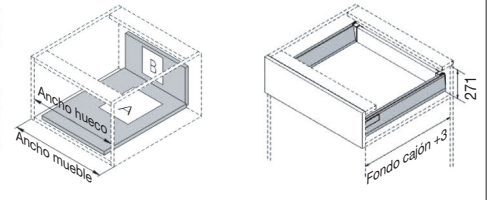

**Sistemas mecánicos suministrados en todos los modelos MILAN**

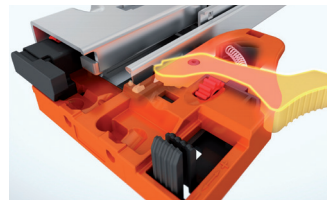

Jgo. de enganches clip fondo cajón.

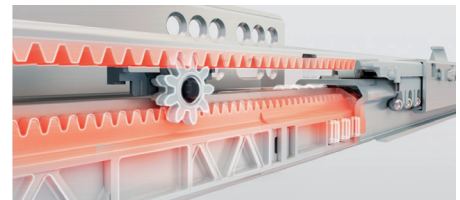

Guía sincronizada.



**Fijación de refuerzo para panel interior.**  
Evita la curvatura del cajón. **Necesario** en cajones con ancho >50 cm.

10/400  
Cód. 38.1345.4



**Escuadra de refuerzo para trasera.**  
**Recomendada** en cajones con ancho >60 cm.

10/100  
Cód. 38.1769.1

**Jgo. Varillas para cacerolero con regulación del fondo.**

Permite cortarse a fondos especiales.



Fijación al frente con tetón de Ø10mm. regulable en profundidad.



Fijación trasera con tornillo.

Fondo	Blanco	Antracita
500	1/25 38.1741.1	38.1739.6



**2.01 Accesorios interiores y Contenedores de residuos**  
Página 26 y 94

Descripción	Fondo	Código	Cierre amortiguado SMOVE	
			Blanco	Antracita
Cajón	500	1	N 38.2630.8	N 38.2629.7
Recambio Tapa Lateral		40/100	38.1345.2	38.1345.1

**VENETO - Altura 84 mm. - 35 Kg.**  
Acero

GUÍAS Y HERRAJES

GUÍAS Y LATERALES PARA CAJÓN

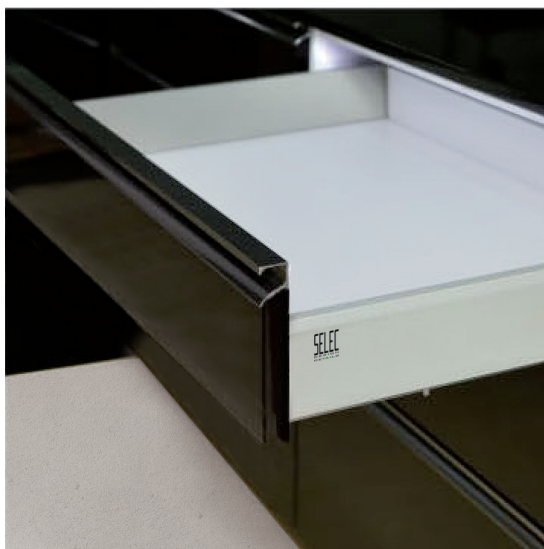

**Contenido:**

- 1- Juego de 2 guías de cierre amortiguado SMOVE.
- 2- Juego de dos laterales metálicos de perfil hueco.
- 3- Juego de fijaciones traseras de 84 mm.
- 4- Juego de fijaciones frontales y tapas.

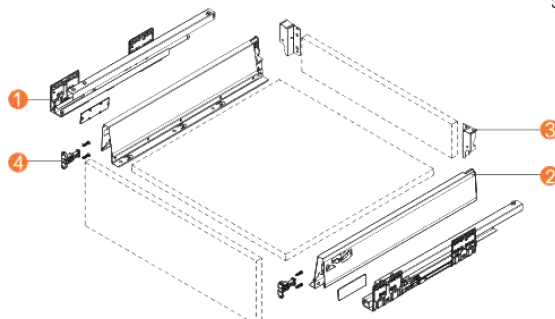
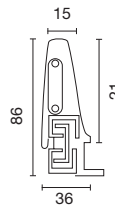

*Cálculo de medidas de fondo y trasera*

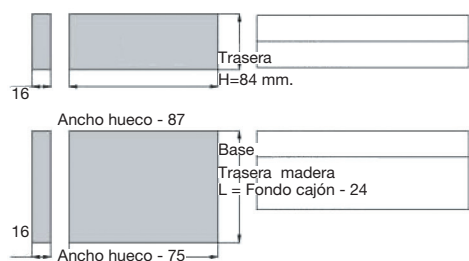

*Cálculo del hueco necesario*

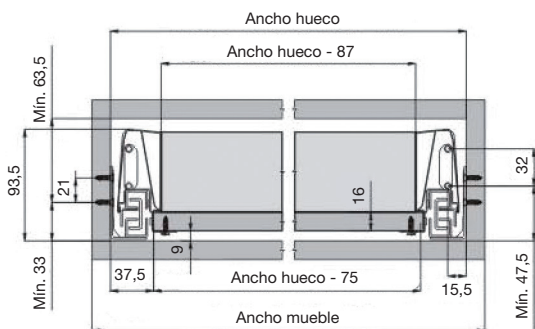
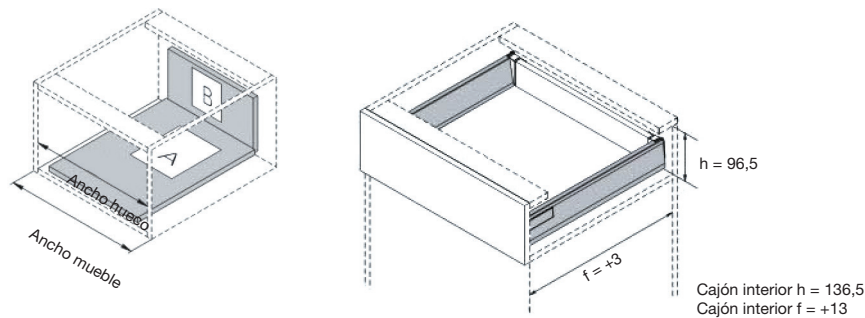

**Fijación refuerzo para panel interior y frente**  
38.1439.0 25/7500

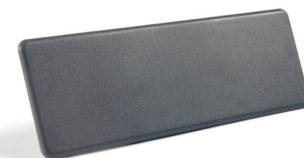

**Recambio tapas laterales**  
Gris 38.1761.0 10/40  
Blanca 38.1762.1 10/40

**Cajón interior: El perfil frontal debe ajustarse al ancho siendo el máx. 1100 mm.**



**Panel frontal**  
Altura 136,5 mm.  
Largo 1100 mm.

**Jgo. fijaciones para panel frontal**



Descripción	Fondo		Código	
			Cierre amortiguado SMOVE	
			Gris	Blanco
Cajón	350	1	38.1200.6	38.1204.3
Cajón	400	1	38.1201.0	38.1205.4
Cajón	450	1	38.1202.1	38.1206.5
Cajón	500	1	38.1203.2	38.1207.6
Cajón interior	350	1	38.1379.3	38.1383.0
Cajón interior	400	1	38.1380.4	38.1384.1
Cajón interior	450	1	38.1381.5	38.1385.2
Cajón interior	500	1	38.1382.6	38.1386.3

**VENETO** - Altura 135 mm. - 35 Kg.  
Acero

SELEC®  
Design Details

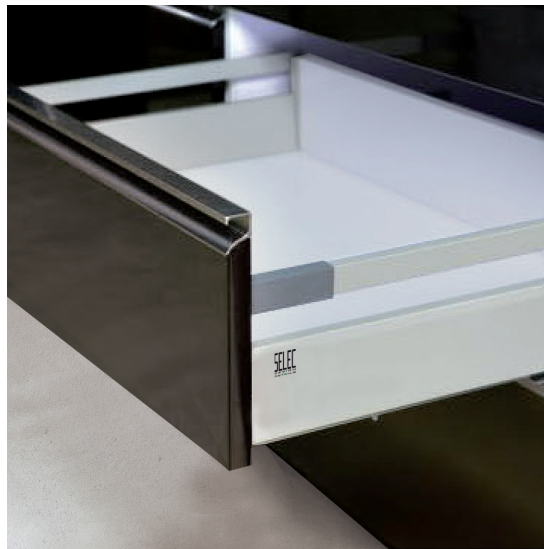

**Contenido:**

- 1- Juego de 2 guías de cierre amortiguado SMOVE.
- 2- Juego de dos laterales metálicos de perfil hueco.
- 3- Juego de fijaciones traseras de 135 mm.
- 4- Juego de fijaciones frontales y tapas.
- 5- Juego de varillas rectangulares superior.

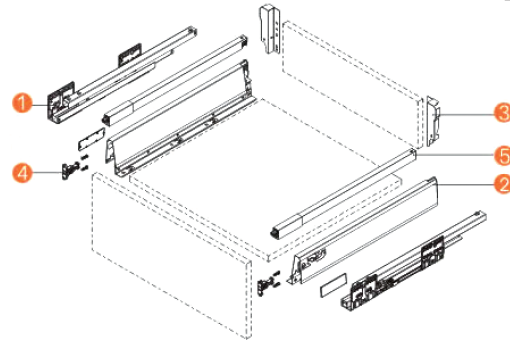
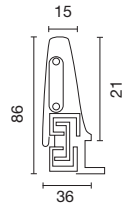

**Cálculo de medidas de fondo y trasera**

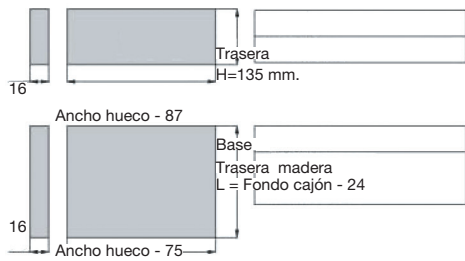

**Cálculo del hueco necesario**

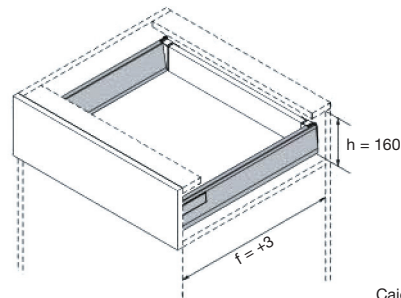
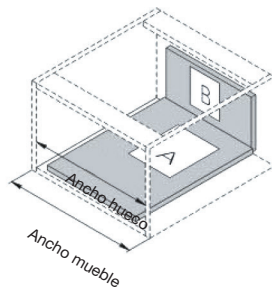

Cajón interior f = +13

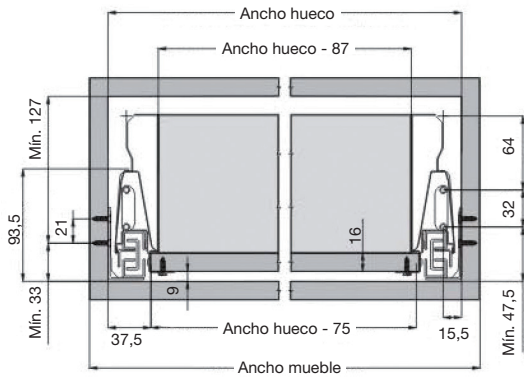

Fijación refuerzo para panel interior y frente

38.1439.0 25/7500

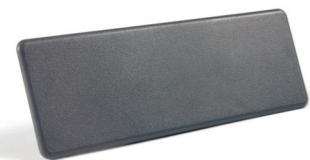

Recambio tapas laterales

Gris 38.1761.0 10/40  
Blanca 38.1762.1 10/40

**Cajón interior:** El perfil frontal y la varilla deben ajustarse al ancho siendo 1100 mm. el máximo.



Panel frontal  
Altura 160 mm.  
Largo 1100 mm.

Jgo. fijaciones para panel frontal

Varilla rectangular

Descripción	Fondo		Código	
			Gris	Blanco
Cajón	350	1	38.1346.5	38.1350.2
Cajón	400	1	38.1347.6	38.1351.3
Cajón	450	1	38.1348.0	38.1352.4
Cajón	500	1	38.1349.1	38.1353.5
Cajón interior	350	1	38.1391.1	38.1395.5
Cajón interior	400	1	38.1392.2	38.1396.6
Cajón interior	450	1	38.1393.3	38.1397.0
Cajón interior	500	1	38.1394.4	38.1398.1

Varilla redonda

Descripción	Fondo		Código	
			Gris	Blanco
Cajón	350	1	38.1360.5	38.1359.4
Cajón	500	1	38.1361.6	38.1358.3

**VENETO - Altura 199 mm. - 35 Kg.**

Acero

GUÍAS Y HERRAJES

GUÍAS Y LATERALES PARA CAJÓN

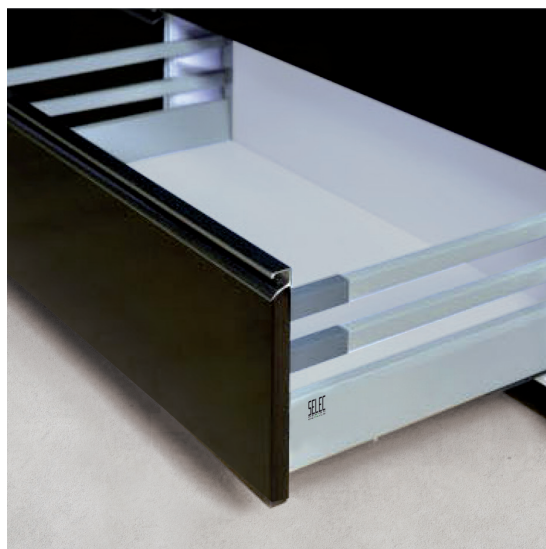

**Contenido:**

- 1- Juego de dos guías de cierre amortiguado SMOVE.
- 2- Juego de dos laterales metálicos de perfil hueco.
- 3- Juego de fijaciones traseras de 199 mm.
- 4- Juego de fijaciones frontales y tapas.
- 5- Juego de varillas rectangulares superior
- 6- Juego de varillas rectangulares inferior.

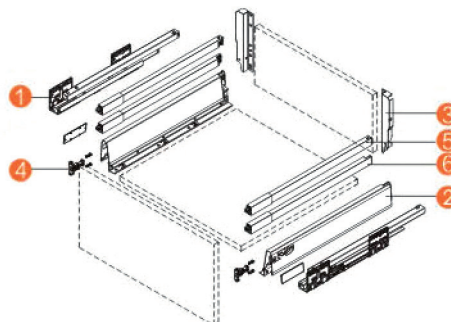
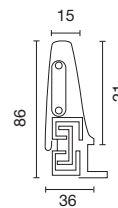

*Cálculo de medidas de fondo y trasera*

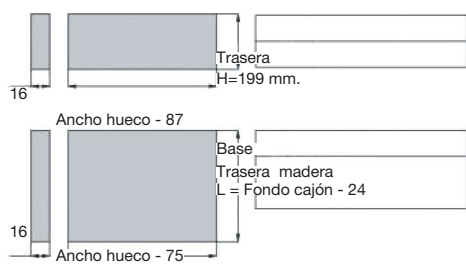

*Cálculo del hueco necesario*

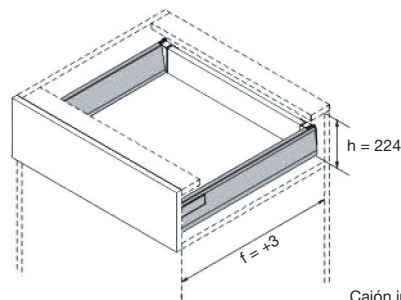
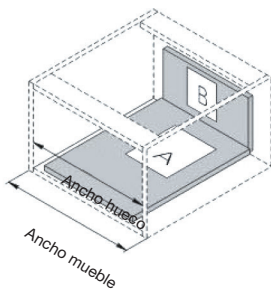

Cajón interior f = +13

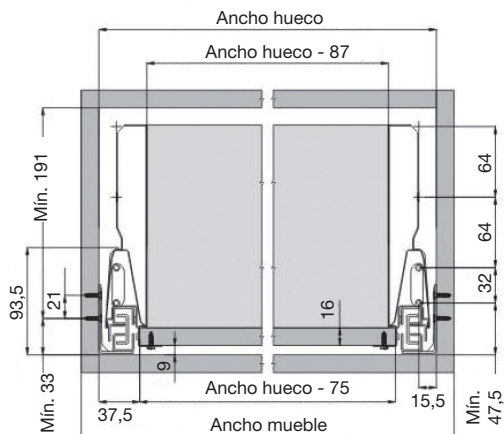

**Cajón interior: El perfil frontal y la varilla deben ajustarse al ancho siendo el máx. 1100 mm.**



**Fijación refuerzo para panel interior y frente**  
38.1439.0 25/7500



**Recambio tapas laterales**  
Gris 38.1761.0 10/40  
Blanca 38.1762.1 10/40



2.01 Interiores y Contenedores de residuos  
Página 26 y 94



**Panel frontal**  
Altura 224 mm.  
Largo 1100 mm.

**Jgo. fijaciones para panel frontal**

Varilla rectangular

Descripción	Fondo		Código	
			Cierre amortiguado SMOVE	
			Gris	Blanco
Cajón	350	1	38.1366.4	38.1370.1
Cajón	400	1	38.1367.5	38.1371.2
Cajón	450	1	38.1368.6	38.1372.3
Cajón	500	1	38.1369.0	38.1373.4
Cajón interior	350	1	38.1403.6	38.1407.3
Cajón interior	400	1	38.1404.0	38.1408.4
Cajón interior	450	1	38.1405.1	38.1409.5
Cajón interior	500	1	38.1406.2	38.1410.6



DESPIECE INDUSTRIAL

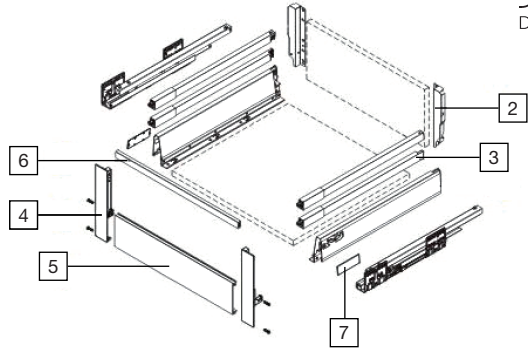
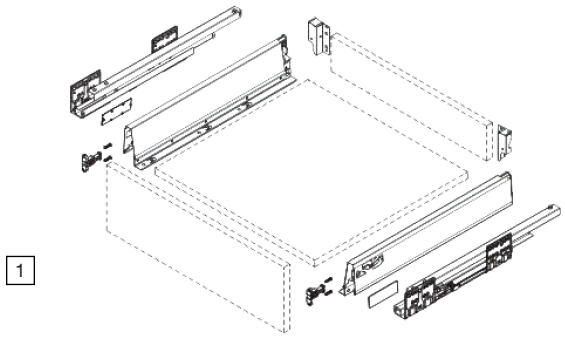

**1 - JUEGO COMPLETO DE CAJÓN - Altura 84 mm.**  
Acero

Contenido:

- 1- Juego de 2 guías de cierre amortiguado SMOVE.
- 2- Juego de 2 laterales metálicos de perfil hueco.
- 3- Juego de fijaciones traseras de 84 mm.
- 4- Juego de fijaciones frontales.
- 7- Juego de tapas.



Descripción	Código	Cierre amortiguado SMOVE	
		Gris	Blanco
Cajón fondo 350 mm	1/6	38.1200.6	38.1204.3
Cajón fondo 400 mm	1/6	38.1201.0	38.1205.4
Cajón fondo 450 mm	1/6	38.1202.1	38.1206.5
Cajón fondo 500 mm	1/6	38.1203.2	38.1207.6

**2 - JUEGO FIJACIÓN PERFIL TRASERA**

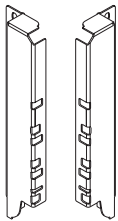

Altura	Código	Código	
		Gris	Blanco
135 mm	1/25	38.1212.4	38.1213.5
199 mm	1/25	38.1214.6	38.1215.0

**3 - JUEGO VARILLAS LATERALES CACEROLERO**

Fondo	Código	REDONDA Superior	
		Gris	Blanco
350 mm	1/25	38.1240.4	38.1242.6
500 mm	1/25	38.1241.5	38.1243.0

Fondo	Código	CUADRADA			
		Intermedia		Superior	
		Gris	Blanco	Gris	Blanco
350 mm	1/25	38.1232.3	38.1236.0	38.1224.2	38.1228.6
400 mm	1/25	38.1233.4	38.1237.1	38.1225.3	38.1229.0
450 mm	1/25	38.1234.5	38.1238.2	38.1226.4	38.1230.1
500 mm	1/25	38.1235.6	38.1239.3	38.1227.5	38.1231.2

**4 - JUEGO FIJACIONES CAJÓN INTERIOR**

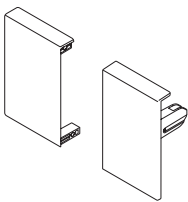

Altura	N° Varillas	Código	Código	
			Gris	Blanco
84 mm	0	1/25	38.1216.1	38.1217.2
135 mm	1	1/25	38.1218.3	38.1219.4
199 mm	2	1/25	38.1220.5	38.1221.6

**5 - PERFIL CAJÓN INTERIOR**

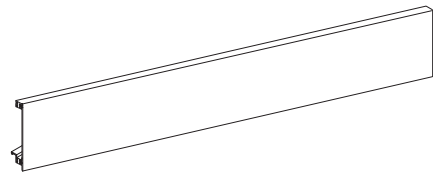

Código	Código	
	Gris	Blanco
1/10	38.1222.0	38.1223.1

**6 - TIRADOR CAJÓN INTERIOR**

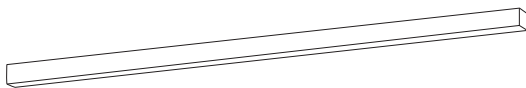

Código	Código	
	Gris	Blanco
1/50	38.1244.1	38.1245.2

**7 - TAPAS LATERALES**



Código	Código	
	Gris	Blanco
10/40	38.1761.0	38.1762.1

**FIJACIÓN REFUERZO**



Código	Código	
	Gris	Blanco
25/7500	38.1439.0	

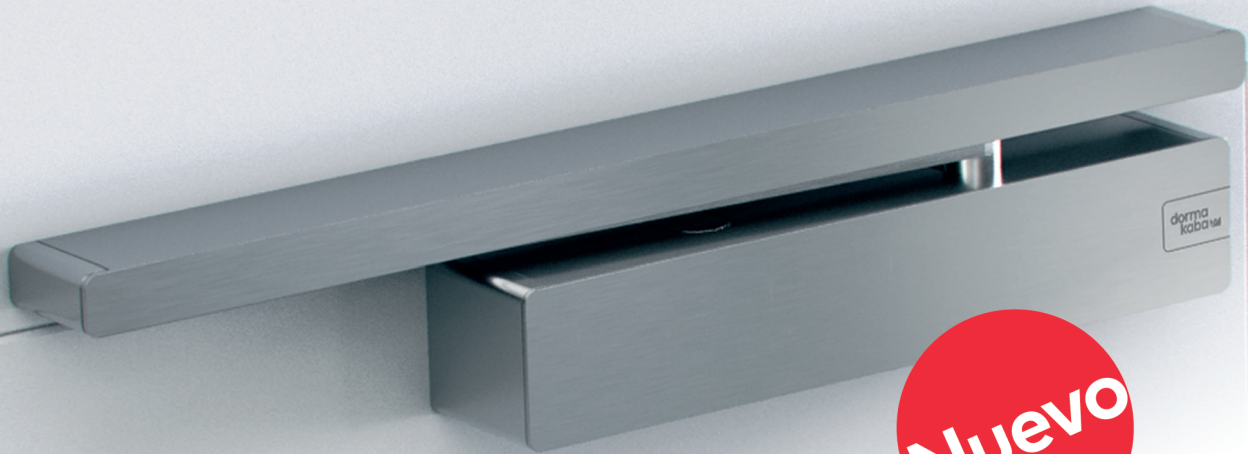

**Nuevo**

# TS 98 XEA

## Cierrapuertas todoterreno

1



2



3



1 - Cuatro instalaciones posibles

2 - Apertura 180°

3 - Para puertas accesibles

4



4- Máximas regulaciones

5



5- Retardo al cierre de serie

6



6- Amortiguación de serie

El desarrollo del TS 98 XEA ha contado con la experiencia de producción de más de 100 millones de cierrapuertas.

**Confianza plena.**

dormakaba España  
María Tubau 4  
28050 Madrid  
España

T: 902 224 111  
www.dormakaba.es



Vías de escape



Puertas EI



Facilita el uso



Uso intensivo



**dormakaba**

**TANDEMBOX ANTARO - Perfil N = 68,5 mm. - 30 Kg.**

Acero



**Para ≤ 65 Kg.**  
Contacte con el Dpto. Comercial.



Cierre decelerante



Apertura expulsión



Ajuste frontal



Fácil instalación

**Contenido:**

Los kits incluyen todas las piezas necesarias para un cajón de cierre amortiguado BLUMOTION.

- 1- Juego de 2 guías de cierre amortiguado.
- 2- Juego de 2 laterales metálicos de perfil hueco + 2 tapas.
- 3- Juego de 2 soportes de trasera.
- 4- Juego de 2 fijaciones frontales.

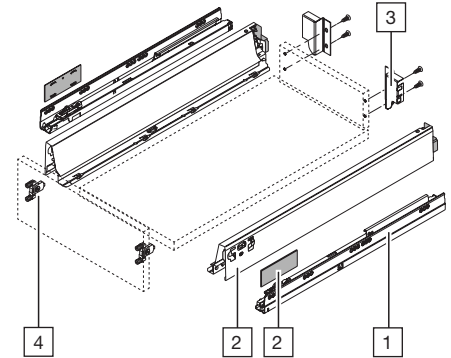

Cotas de corte de tableros de aglomerado de 16 mm.  
LW= Ancho interior cuerpo mueble  
KB= Ancho cuerpo mueble  
NL= Largo Nominal

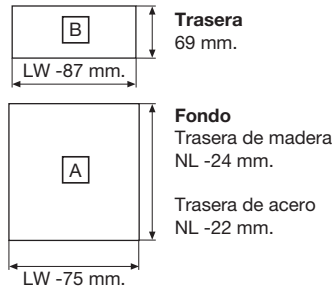
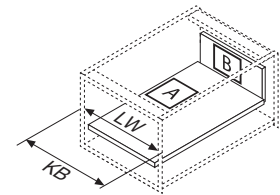

Cálculo del hueco necesario  
NL= Largo Nominal

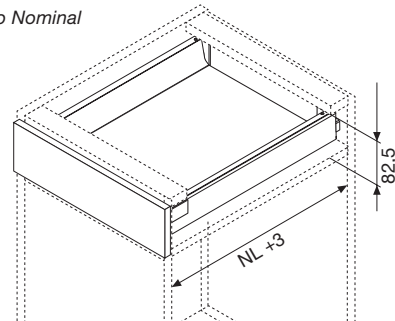

Datos técnicos



Espacio ocupado en el cuerpo

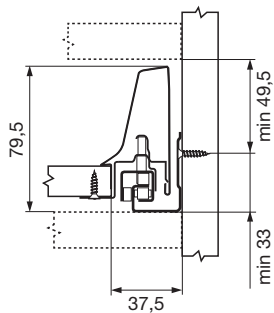

Cotas de montaje del frente  
FA= Recubrimiento del frente

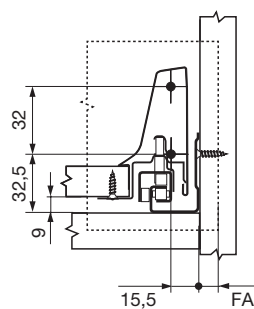

Consulte con nuestro Dpto. Comercial para:  
**- Otros fondos.**

Opcional:  
Refuerzo estabilizador frontal  
Cód. 38.1638.3



Cotas montaje trasera

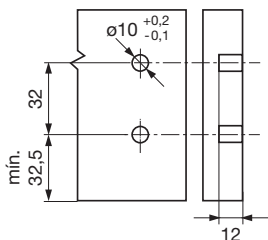

			Código		
			Cierre decelerante BLUMOTION		
Fondo	Peso	📦	Gris	Blanco	Antracita
500	30 Kg.	1	38.1840.2	38.1841.3	<b>N</b> 38.3092.8

La guía incorpora el kit incluye el sistema de cierre decelerante BLUMOTION, para convertirla en TOB (Sistema de expulsión TIP-ON + freno decelerante), es necesario añadir el mecanismo expulsión. Seleccione código necesario para expulsión.

			Código		
Fondo	Peso	Ref. Proveedor	📦	Mecanismo expulsión	
350 - 600	< 20 Kg.	L1	1	38.1866.0	
350 - 600	15 - 40 Kg.	L3	1	38.1867.1	
350 - 650	35 - 65 Kg.	L5	1	38.1868.2	

**Ver también...**  
**6.01** Despiece Industrial  
 Página 452

**TANDEMBOX ANTARO - Perfil M = 83,6 mm. - 30/65 Kg.**

Acero



- 30Kg.**  
Para ≤ 65 Kg.  
Contacte con el Dpto. Comercial.
- Cierre decelerante
- CLICK**  
Apertura expulsión
- 3D**  
Ajuste frontal
- Fácil instalación

**Contenido:**

Los kits incluyen todas las piezas necesarias para un cajón de cierre amortiguado BLUMOTION.

- 1- Juego de 2 guías de cierre amortiguado.
- 2- Juego de 2 laterales metálicos de perfil hueco + 2 tapas.
- 3- Juego de 2 soportes de trasera.
- 4- Juego de 2 fijaciones frontales.

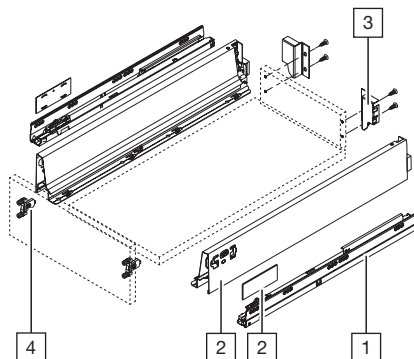

Cotas de corte de tableros de aglomerado de 16 mm.  
LW= Ancho interior cuerpo mueble  
KB= Ancho cuerpo mueble  
NL= Largo Nominal

**Trasera**  
84 mm.

**Fondo**  
Trasera de madera NL -24 mm.  
Trasera de acero NL -22 mm.

Cálculo del hueco necesario  
NL= Largo Nominal

Datos técnicos

Espacio ocupado en el cuerpo

Cotas de montaje del frente  
FA= Recubrimiento del frente

Cotas montaje trasera

Opcional:  
Refuerzo estabilizador frontal  
Cód. 38.1638.3

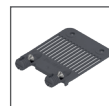

Código					
Cierre decelerante BLUMOTION					
Fondo	Peso		Gris	Blanco	Antracita
270	30 Kg.	1	38.1820.3	38.1825.1	38.2858.5
350	30 Kg.	1	38.1821.4	38.1826.2	38.2859.6
350	30 Kg.	20	38.2065.3	38.2066.4	
400	30 Kg.	1	38.1822.5	38.1827.3	38.2860.7
450	30 Kg.	1	38.1823.6	38.1828.4	38.2861.8
500	30 Kg.	1	38.2521.4	38.2522.5	38.2862.9
500	30 Kg.	20	38.2069.0	38.2070.1	38.1005.4
600	65 Kg.	1	38.0297.0	38.0298.1	

La guía incorpora el kit incluye el sistema de cierre decelerante BLUMOTION, para convertirla en TOB (Sistema de expulsión TIP-ON + freno decelerante), es necesario añadir el mecanismo expulsión. Seleccione código necesario para expulsión.

Código				
Fondo	Peso	Ref. Proveedor		Mecanismo expulsión
270 - 349	< 10 Kg.	S0	1	38.1864.5
270 - 349	10 - 20 Kg.	S1	1	38.1865.6
350 - 600	< 20 Kg.	L1	1	38.1866.0
350 - 600	15 - 40 Kg.	L3	1	38.1867.1
350 - 650	35 - 65 Kg.	L5	1	38.1868.2

Ver también...

**6.01** Despiece Industrial  
Página 452

**TANDEMBOX ANTARO Cajón Interior - Perfil M = 83,6 mm. - 30/65 Kg.**



Acero



**Para ≤ 65 Kg.**  
Contacte con el Dpto. Comercial.



Cierre decelerante



Ajuste frontal



Fácil instalación

**Contenido:**

Los kits incluyen todas las piezas necesarias para un cajón de cierre amortiguado BLUMOTION.

- 1- Juego de 2 guías de cierre amortiguado.
- 2- Juego de 2 laterales metálicos de perfil hueco + 2 tapas.
- 3- Juego de 2 soportes de trasera.
- 4- Juego de 2 fijaciones frontales.
- 5- Perfil delantero de aluminio.
- 6- El kit **no incluye** tirador. (Ver Pág. 322)

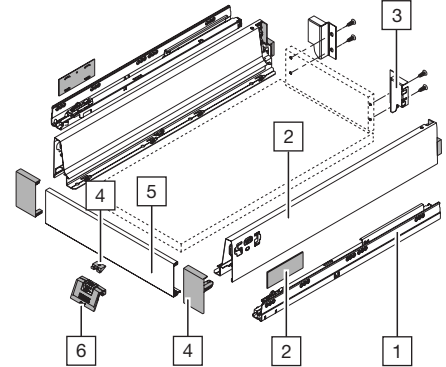

Cotas de corte de tableros de aglomerado de 16 mm.  
LW= Ancho interior cuerpo mueble  
KB= Ancho cuerpo mueble  
NL= Largo Nominal

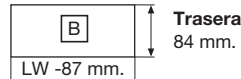
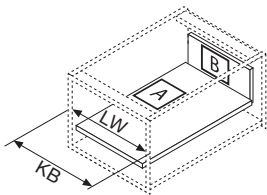

**Trasera**  
84 mm.

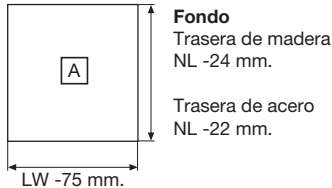

**Fondo**  
Trasera de madera  
NL - 24 mm.

Trasera de acero  
NL - 22 mm.

Cálculo del hueco necesario  
NL= Largo Nominal

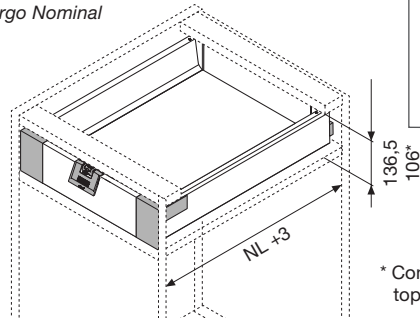

Datos técnicos



\* Con tirador con tope ZIF.80M7

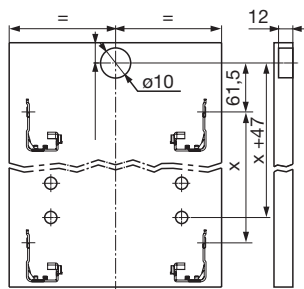
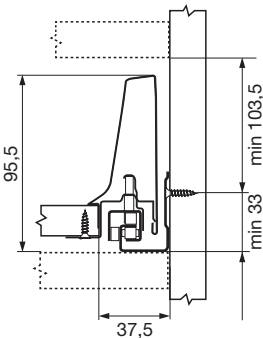

Opcional:  
Refuerzo de fondo  
Cód. 38.1624.3

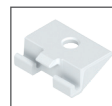

Consulte con nuestro Dpto. Comercial para:  
**- TOB:** Apertura por expulsión TIP-ON + Cierre decelerante BLUMOTION.

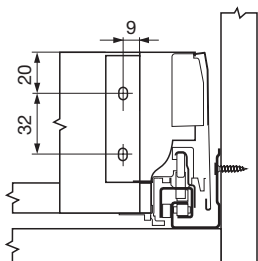

Tronzado perfil delantero  
LW= Ancho interior cuerpo mueble  
X= LW - 132

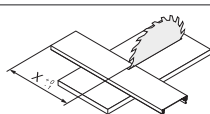

**Ver también...**  
**6.01** Tirador para cajón interior  
Página 451

**Ver también...**  
**6.01** Despiece Industrial  
Página 452

Código					
Cierre decelerante BLUMOTION					
Fondo	Peso		Gris	Blanco	Antracita
270	30 Kg.	1	38.1848.3	38.1853.1	<b>N</b> 38.2865.1
350	30 Kg.	1	38.1849.4	38.1854.2	<b>N</b> 38.2866.2
400	30 Kg.	1	38.1850.5	38.1855.3	<b>N</b> 38.2867.3
450	30 Kg.	1	38.1851.6	38.1856.4	<b>N</b> 38.2868.4
500	30 Kg.	1	38.1852.0	38.1857.5	<b>N</b> 38.2869.5
500	30 Kg.	20	38.2073.4	38.2074.5	<b>N</b> 38.3063.1
600	65 Kg.	1	<b>P</b> 38.0301.4	<b>P</b> 38.0302.5	

La guía incorpora el kit incluye el sistema de cierre decelerante BLUMOTION, para convertirla en TOB (Sistema de expulsión TIP-ON + freno decelerante), es necesario **añadir el mecanismo expulsión**. Seleccione código necesario para expulsión.

Código				
Fondo	Peso	Ref. Proveedor		Mecanismo expulsión
270 - 349	< 10 Kg.	S0	1	38.1864.5
270 - 349	10 - 20 Kg.	S1	1	38.1865.6
350 - 600	< 20 Kg.	L1	1	38.1866.0
350 - 600	15 - 40 Kg.	L3	1	38.1867.1
350 - 650	35 - 65 Kg.	L5	1	38.1868.2

## TANDEMBOX ANTARO - Perfil K = 115,6 mm. - 30 Kg.

Acero



Para ≤ 65 Kg.

Contacte con el  
Dpto. Comercial.

Cierre decelerante



Apertura expulsión



Ajuste frontal



Fácil instalación

## Contenido:

Los kits incluyen todas las piezas necesarias para un cajón de cierre amortiguado BLUMOTION.

- 1- Juego de 2 guías de cierre amortiguado.
- 2- Juego de 2 laterales metálicos de perfil hueco + 2 tapas + 2 herrajes de fijación al frente.
- 3- Juego de 2 soportes de trasera.
- 4- Juego de 2 fijaciones frontales.

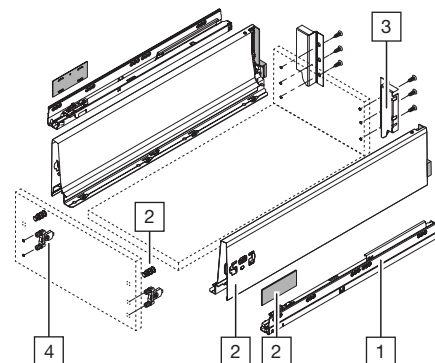

Cotas de corte de tableros de aglomerado de 16 mm.  
LW= Ancho interior cuerpo mueble  
KB= Ancho cuerpo mueble  
NL= Largo Nominal

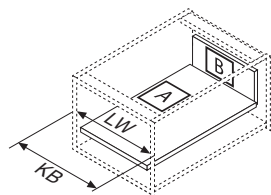

**B**  
Trasera  
116 mm.

LW -87 mm.

**A**  
Fondo  
Trasera de madera  
NL -24 mm.

Trasera de acero  
NL -22 mm.

LW -75 mm.

Cálculo del hueco necesario  
NL= Largo Nominal

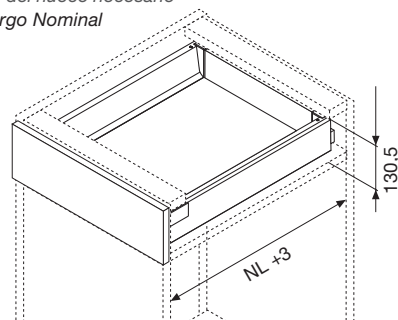

Datos técnicos



Espacio ocupado en el cuerpo

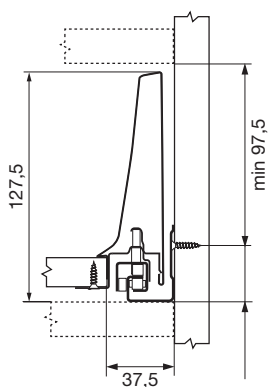

Cotas de montaje del frente  
FA= Recubrimiento del frente

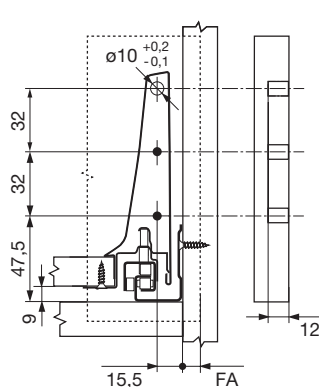

Consulte con nuestro Dpto.  
Comercial para:  
- Otros fondos.

Opcional:  
Refuerzo estabilizador  
frontal  
Cód. 38.1638.3



Cotas montaje trasera

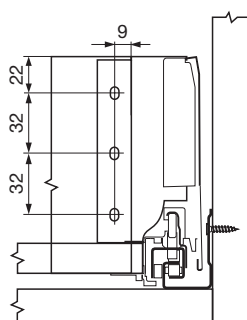

Ver también...

6.01 Despiece  
Industrial  
Página 452

Código  
Cierre decelerante BLUMOTION

Fondo	Peso		Gris	Blanco
400	30 Kg.	1	38.1869.3	38.1871.5
500	30 Kg.	1	38.1870.4	38.1872.6

La guía incorpora el kit incluye el sistema de cierre decelerante BLUMOTION, para convertirla en TOB (Sistema de expulsión TIP-ON + freno decelerante), es necesario **añadir el mecanismo expulsión**. Seleccione código necesario para expulsión.

Fondo	Peso	Ref. Proveedor		Código Mecanismo expulsión
350 - 600	< 20 Kg.	L1	1	38.1866.0
350 - 600	15 - 40 Kg.	L3	1	38.1867.1
350 - 650	35 - 65 Kg.	L5	1	38.1868.2

TANDEMBOX ANTARO Cajón Interior - Perfil K = 115,6 mm. - 30 Kg.



Acero



Para ≤ 65 Kg.  
Contacte con el Dpto. Comercial.



Cierre decelerante



Ajuste frontal



Fácil instalación

Contenido:

Los kits incluyen todas las piezas necesarias para un cajón de cierre amortiguado BLUMOTION.

- 1- Juego de 2 guías de cierre amortiguado.
- 2- Juego de 2 laterales metálicos de perfil hueco + 2 tapas.
- 3- Juego de 2 soportes de trasera.
- 4- Juego de 2 fijaciones frontales.
- 5- Perfil delantero de aluminio.
- 6- El kit **no incluye** tirador. (Ver Pág. 322)

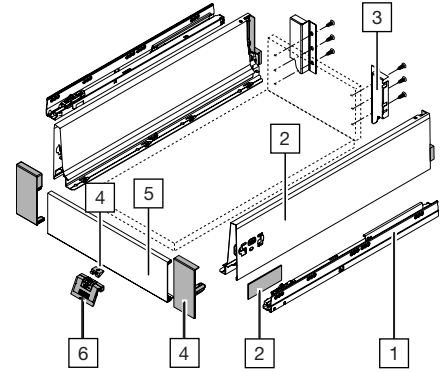

Cotas de corte de tableros de aglomerado de 16 mm.  
LW= Ancho interior cuerpo mueble  
KB= Ancho cuerpo mueble  
NL= Largo Nominal

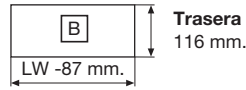
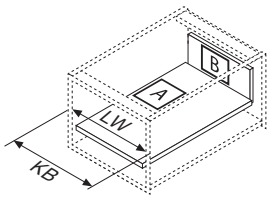

Trasera  
116 mm.

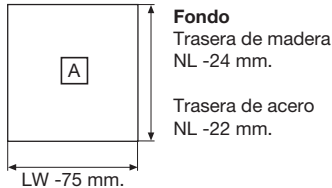

Fondo  
Trasera de madera  
NL - 24 mm.  
Trasera de acero  
NL - 22 mm.

Cálculo del hueco necesario  
NL= Largo Nominal

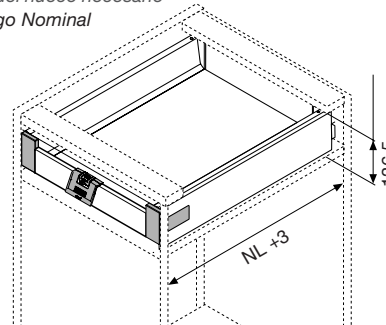

Datos técnicos



Espacio ocupado en el cuerpo

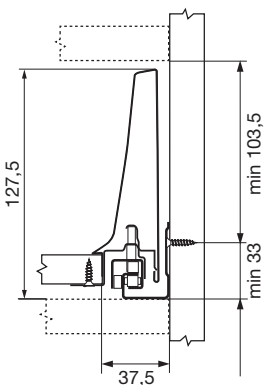

Cotas de montaje del frente  
FA= Recubrimiento del frente

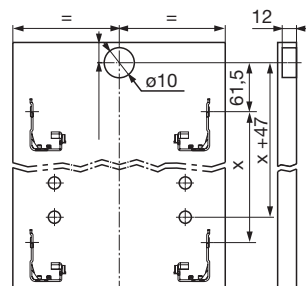

Cotas montaje trasera

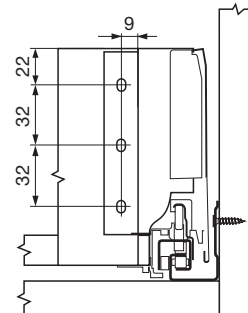

Consulte con nuestro Dpto. Comercial para:

- TOB: Apertura por expulsión TIP-ON + Cierre decelerante BLUMOTION.
- Otros fondos.

Opcional:  
Refuerzo de fondo  
Cód. 38.1624.3



Tronzado perfil delantero  
LW= Ancho interior cuerpo mueble

$X = LW - 132$

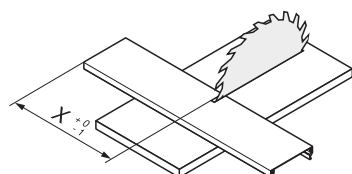

Ver también...  
**6.01** Tirador para cajón interior  
Página 451



Ver también...  
**6.01** Despiece Industrial  
Página 452

Código  
Cierre decelerante BLUMOTION

Fondo	Peso	📦	Gris	Blanco
400	30 Kg.	1	38.1858.6	38.1860.1
500	30 Kg.	1	38.1859.0	38.1861.2

La guía incorpora el kit incluye el sistema de cierre decelerante BLUMOTION, para convertirla en TOB (Sistema de expulsión TIP-ON + freno decelerante), es necesario **añadir el mecanismo expulsión**. Seleccione código necesario para expulsión.

Fondo	Peso	Ref. Proveedor	📦	Código Mecanismo expulsión
350 - 600	< 20 Kg.	L1	1	38.1866.0
350 - 600	15 - 40 Kg.	L3	1	38.1867.1
350 - 650	35 - 65 Kg.	L5	1	38.1868.2

**TANDEMBOX ANTARO CACEROLERO** - Perfil M = 83,6 mm - Trasera D = 224 mm. - 30/50/65 Kg. 

Acero

GUÍAS Y HERRAJES

GUÍAS Y LATERALES PARA CAJÓN



Cierre decelerante



Apertura expulsión



Ajuste frontal



Fácil instalación

**Contenido:**

Los kits incluyen todas las piezas necesarias para un cajón de cierre amortiguado BLUMOTION.

- 1- Juego de 2 guías de cierre amortiguado.
- 2- Juego de 2 laterales metálicos de perfil hueco + 2 tapas.
- 3- Juego de 2 soportes de trasera.
- 4- Juego de 2 fijaciones frontales.
- 5- Juego de 2 guardacuerpos.

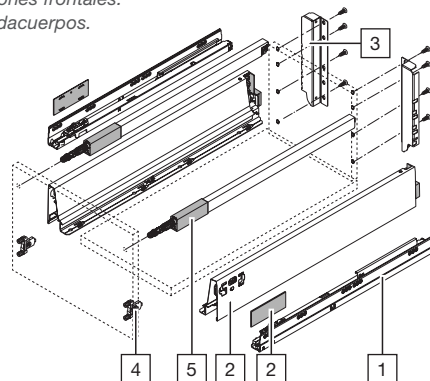

Cotas de corte de tableros de aglomerado de 16 mm.  
LW= Ancho interior cuerpo mueble  
KB= Ancho cuerpo mueble  
NL= Largo Nominal

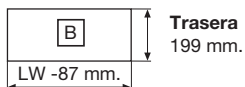
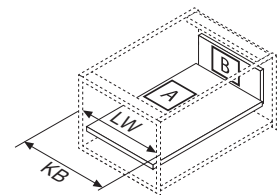

**Trasera**  
199 mm.

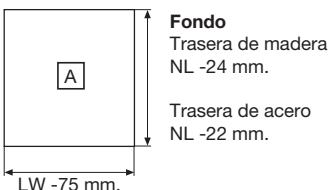

**Fondo**  
Trasera de madera NL - 24 mm.  
Trasera de acero NL - 22 mm.

Cálculo del hueco necesario  
NL= Largo Nominal

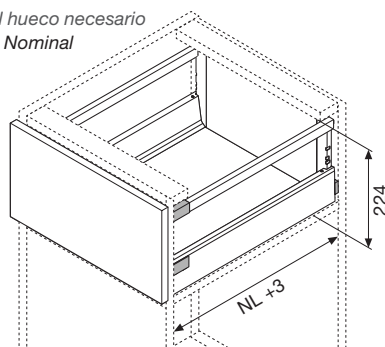

Datos técnicos



Espacio ocupado en el cuerpo

Cotas de montaje del frente  
FA= Recubrimiento del frente

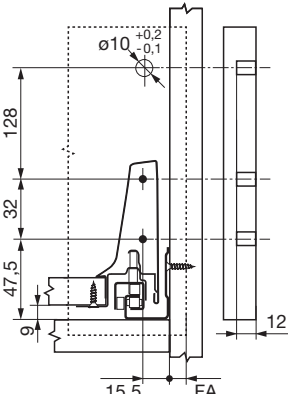
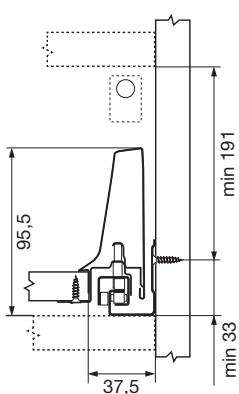

**Ver también...**  
6.01 Despiece Industrial  
Página 452

Opcional:  
Refuerzo estabilizador frontal  
Cód. 38.1638.3



Cotas montaje trasera

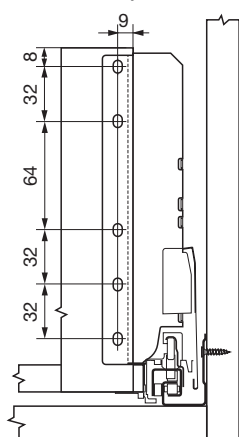

						Código		
						Cierre decelerante BLUMOTION		
Fondo	Peso		Gris	Blanco	Antracita			
270	30 Kg.	1	38.1877.4	38.1882.2	 38.2871.7			
350	30 Kg.	1	38.1878.5	38.1883.3	 38.2872.8			
350	30 Kg.	20	 38.2053.5	 38.2054.6				
400	30 Kg.	1	38.1879.6	38.1884.4	 38.2873.9			
450	30 Kg.	1	38.1880.0	38.1885.5	 38.2875.0			
500	30 Kg.	1			 38.2876.1			
500	30 Kg.	20	38.2055.0	38.2056.1	 38.2574.7			
500	50 Kg.	1	38.0069.3	38.0070.4				
500	65 Kg.	1	38.1897.3		 38.2877.2			
500	65 Kg.	20	38.2061.6	38.2062.0	 38.3064.2			
600	65 Kg.	1	 38.0303.6	 38.0304.7				

La guía incorpora el kit incluye el sistema de cierre decelerante BLUMOTION, para convertirla en TOB (Sistema de expulsión TIP-ON + freno decelerante), es necesario añadir el mecanismo expulsión. Seleccione código necesario para expulsión.

					Código	
Fondo	Peso	Ref. Proveedor		Mecanismo expulsión		
270 - 349	< 10 Kg.	S0	1	38.1864.5		
270 - 349	10 - 20 Kg.	S1	1	38.1865.6		
350 - 600	< 20 Kg.	L1	1	38.1866.0		
350 - 600	15 - 40 Kg.	L3	1	38.1867.1		
350 - 650	35 - 65 Kg.	L5	1	38.1868.2		



**TANDEMBOX ANTARO Cacerolero Int. - Perfil M = 83,6 mm - Trasera D = 224 mm. - 30/50/65 Kg. **  
Acero



-  30Kg  
65Kg
-  Cierre decelerante
-  **CLICK**  
Apertura expulsión
-  **3D**  
Ajuste frontal
-  Fácil instalación

**Contenido:**

Los kits incluyen todas las piezas necesarias para un cajón de cierre amortiguado BLUMOTION.

- 1- Juego de 2 guías de cierre amortiguado.
- 2- Juego de 2 laterales metálicos de perfil hueco + 2 tapas.
- 3- Juego de 2 soportes de trasera.
- 4- Juego de 2 fijaciones frontales.
- 5- Perfil delantero de aluminio.
- 6- Separador transversal.
- 7- Juego de 2 guardacuerpos.

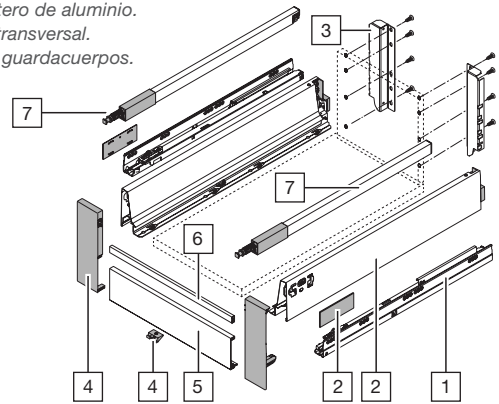

Cotas de corte de tableros de aglomerado de 16 mm.  
LW= Ancho interior cuerpo mueble  
KB= Ancho cuerpo mueble  
NL= Largo Nominal

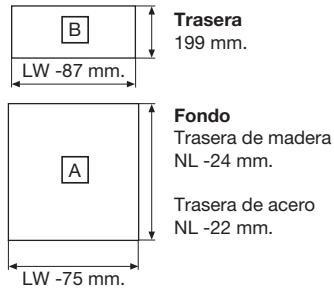
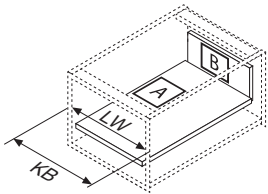

Cálculo del hueco necesario  
NL= Largo Nominal

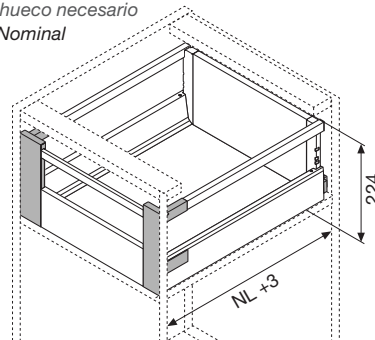

Datos técnicos



Espacio ocupado en el cuerpo

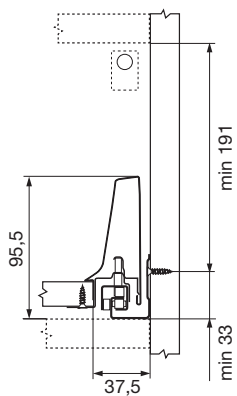

Cotas montaje trasera

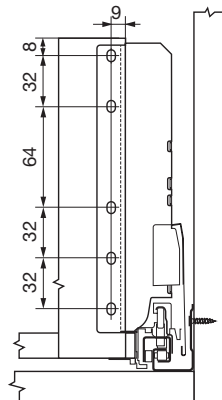

Opcional:  
Refuerzo de fondo  
Cód. 38.1624.3

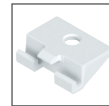

Consulte con nuestro Dpto. Comercial para:

- Otros fondos y pesos.
- Altura C 192 mm.

Tronzado perfil delantero  
LW= Ancho interior cuerpo mueble

X= LW -122

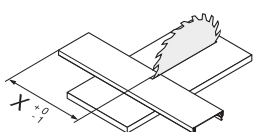

Tronzado separador transversal  
LW= Ancho interior cuerpo mueble

X= LW -132

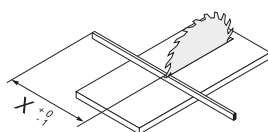

Código					
Cierre decelerante BLUMOTION					
Fondo	Peso		Gris	Blanco	Antracita
270	30 Kg.	1	38.1901.0	38.1906.5	 38.2878.3
350	30 Kg.	1	38.1902.1	38.1907.6	 38.2879.4
400	30 Kg.	1	38.1903.2	38.1908.0	 38.2880.5
450	30 Kg.	1	38.1904.3	38.1909.1	 38.2881.6
500	30 Kg.	1			 38.2882.7
500	30 Kg.	20	38.2075.6	38.2076.0	 38.3065.3
500	50 Kg.	1	38.0155.1	38.0156.2	
500	65 Kg.	1	38.1933.4		 38.2883.8
500	65 Kg.	20	38.2079.3	38.2080.4	 38.3066.4
600	65 Kg.	1	 38.0308.0	 38.0309.1	

La guía incorpora el kit incluye el sistema de cierre decelerante BLUMOTION, para convertirla en TOB (Sistema de expulsión TIP-ON + freno decelerante), es necesario añadir el mecanismo expulsión. Seleccione código necesario para expulsión.

Código				
Fondo	Peso	Ref. Proveedor		Mecanismo expulsión
270 - 349	< 10 Kg.	S0	1	38.1864.5
270 - 349	10 - 20 Kg.	S1	1	38.1865.6
350 - 600	< 20 Kg.	L1	1	38.1866.0
350 - 600	15 - 40 Kg.	L3	1	38.1867.1
350 - 650	35 - 65 Kg.	L5	1	38.1868.2

**Ver también...**  
**6.01** Despiece Industrial  
Página 452

**TANDEMBOX ANTARO CACEROLERO** - Perfil K = 115,6 mm. - Trasera D = 224 mm - 30/65 Kg.



Acero



**Contenido:**

Los kits incluyen todas las piezas necesarias para un cajón de cierre amortiguado BLUMOTION.

- 1- Juego de 2 guías de cierre amortiguado.
- 2- Juego de 2 laterales metálicos de perfil hueco + 2 tapas.
- 3- Juego de 2 soportes de trasera.
- 4- Juego de 2 fijaciones frontales.
- 5- Juego de 2 guardacuerpos.

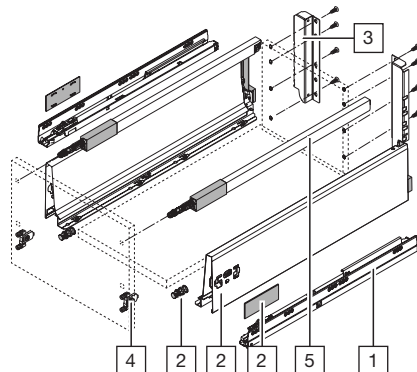

Cotas de corte de tableros de aglomerado de 16 mm.  
LW= Ancho interior cuerpo mueble  
KB= Ancho cuerpo mueble  
NL= Largo Nominal

**Trasera**  
199 mm.  
LW -87 mm.

**Fondo**  
Trasera de madera NL -24 mm.  
Trasera de acero NL -22 mm.  
LW -75 mm.

Cálculo del hueco necesario  
NL= Largo Nominal

Datos técnicos

Espacio ocupado en el cuerpo

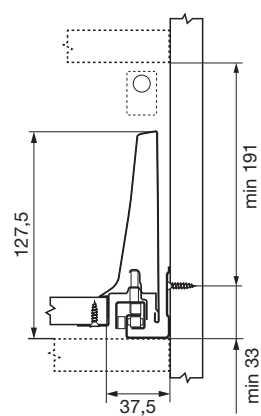

Cotas de montaje del frente  
FA= Recubrimiento del frente

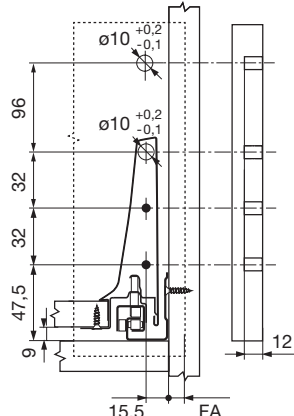

**Ver también...**  
6.01 Despiece Industrial  
Página 452

Opcional:  
Refuero estabilizador frontal  
Cód. 38.1638.3



Consulte con nuestro Dpto. Comercial para:  
- Otros fondos y pesos.

Cotas montaje trasera

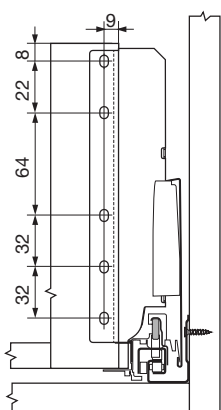

Código				
Cierre decelerante BLUMOTION				
Fondo	Peso		Gris	Blanco
400	30 Kg.	1	38.1921.6	38.1923.1
500	30 Kg.	1	38.1922.0	38.1924.2
500	65 Kg.	1	38.1929.0	38.1930.1

La guía incorpora el kit incluye el sistema de cierre decelerante BLUMOTION, para convertirla en TOB (Sistema de expulsión TIP-ON + freno decelerante), es necesario añadir el mecanismo expulsión. Seleccione código necesario para expulsión.

Código				
Fondo	Peso	Ref. Proveedor		Mecanismo expulsión
350 - 600	< 20 Kg.	L1	1	38.1866.0
350 - 600	15 - 40 Kg.	L3	1	38.1867.1
350 - 650	35 - 65 Kg.	L5	1	38.1868.2

**TANDEMBOX ANTARO CACEROLERO** - Perfil M = 83,6 mm - Trasera B = 135 mm. - 30/65 Kg.



Acero



**Contenido:**

Los kits incluyen todas las piezas necesarias para un cajón de cierre amortiguado BLUMOTION.

- 1- Juego de 2 guías de cierre amortiguado.
- 2- Juego de 2 laterales metálicos de perfil hueco + 2 tapas.
- 3- Juego de 2 soportes de trasera.
- 4- Juego de 2 fijaciones frontales.
- 5- Juego de 2 guardacuerpos.

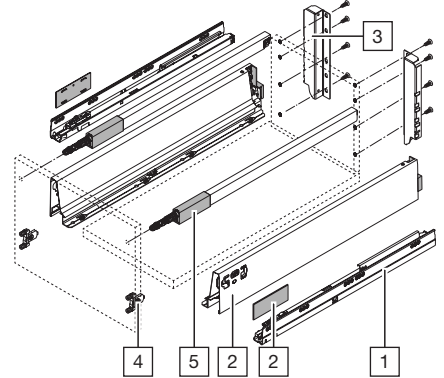

Cotas de corte de tableros de aglomerado de 16 mm.  
 LW= Ancho interior cuerpo mueble  
 KB= Ancho cuerpo mueble  
 NL= Largo Nominal

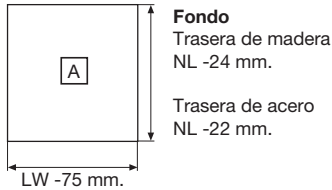
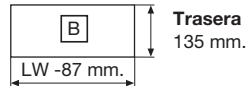
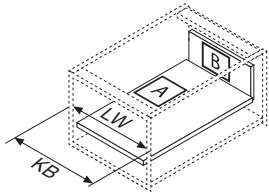

Cálculo del hueco necesario  
 NL= Largo Nominal

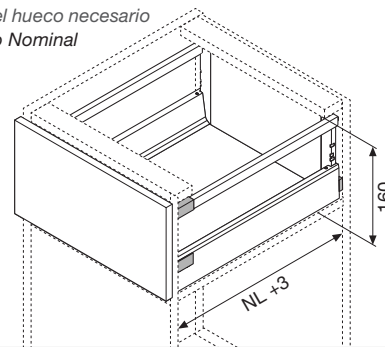

Datos técnicos



Espacio ocupado en el cuerpo

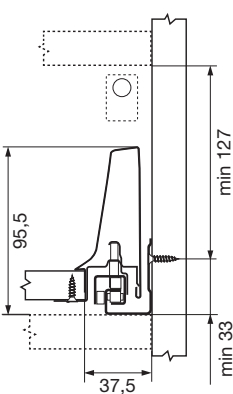

Cotas de montaje del frente  
 FA= Recubrimiento del frente

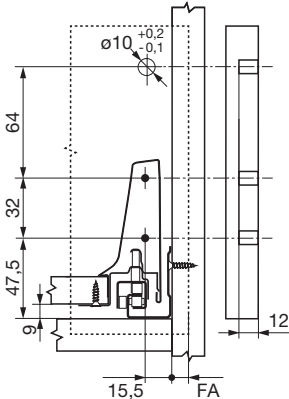

Ver también...

**6.01** Despiece Industrial  
 Página 452

Opcional:  
 Refuerzo estabilizador frontal  
 Cód. 38.1638.3



Cotas montaje trasera

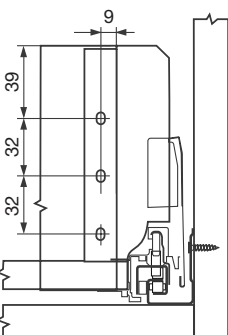

Añadiendo la trasera supletoria ZRR.5200 convertirá este cajón cacerolero de baja altura en uno de **doble varilla** y altura D = 224 mm. de altura y trasera = 199 mm.

		Código			
		Cierre decelerante BLUMOTION			
Fondo	Peso	📦	Gris	Blanco	Antracita
270	30 Kg.	1	<b>N</b> 38.3048.8	<b>N</b> 38.3056.5	<b>N</b> 38.3234.7
350	30 Kg.	1	<b>N</b> 38.3049.9	<b>N</b> 38.3057.6	<b>N</b> 38.3235.8
400	30 Kg.	1	<b>N</b> 38.3051.0	<b>N</b> 38.3058.7	<b>N</b> 38.3236.9
450	30 Kg.	1	<b>N</b> 38.3052.1	<b>N</b> 38.3059.8	<b>N</b> 38.3238.0
500	30 Kg.	1			<b>N</b> 38.3239.1
500	30 Kg.	20	<b>N</b> 38.3053.2	<b>N</b> 38.3060.9	<b>N</b> 38.3240.2
500	50 Kg.	1	<b>N</b> 38.3054.3	<b>N</b> 38.3062.0	
500	65 Kg.	1			<b>N</b> 38.3241.3

Descripción	Ref. Proveedor	📦	Código
Adaptador varilla trasera <b>Gris</b>	ZRR.5200	1/50	38.1720.1
Adaptador varilla trasera <b>Blanco</b>	ZRR.5200	1/50	38.1721.2
Adaptador varilla trasera <b>Antracita</b>	ZRR.5200	1/50	<b>N</b> 38.1004.3

La guía incorpora el kit incluye el sistema de cierre decelerante BLUMOTION, para convertirla en TOB (Sistema de expulsión TIP-ON + freno decelerante), es necesario **añadir el mecanismo expulsión**. Seleccione código necesario para expulsión.

		Código		
Fondo	Peso	Ref. Proveedor	📦	Mecanismo expulsión
270 - 349	< 10 Kg.	S0	1	38.1864.5
270 - 349	10 - 20 Kg.	S1	1	38.1865.6
350 - 600	< 20 Kg.	L1	1	38.1866.0
350 - 600	15 - 40 Kg.	L3	1	38.1867.1
350 - 650	35 - 65 Kg.	L5	1	38.1868.2

**TANDEMBOX ANTARO FREGADERO** - Perfil M = 83,6 mm. - Trasera D = 224 mm. - 30 Kg.

Acero



- 30Kg**  
Para ≤ 65 Kg.  
Contacte con el Dpto. Comercial.
- Cierre decelerante
- CLICK**  
Apertura expulsión
- 3D**  
Ajuste frontal
- Fácil instalación

**Contenido:**

Los kits incluyen todas las piezas necesarias para un cajón de cierre amortiguado BLUMOTION

- 1 - Juego de 2 guías de cierre amortiguado
- 2 - Juego de 2 perfiles y 2 tapas
- 3 - Juego de 2 guardacuerpos laterales.
- 4 - Juego de 2 perfiles interiores.
- 5 - Juego de 2 soportes específicos de trasera M (83,6 mm) y guardacuerpo D (224 mm)
- 6 - Juego de 2 soportes de trasera M interiores
- 7 - Juego de 4 fijaciones frontales.

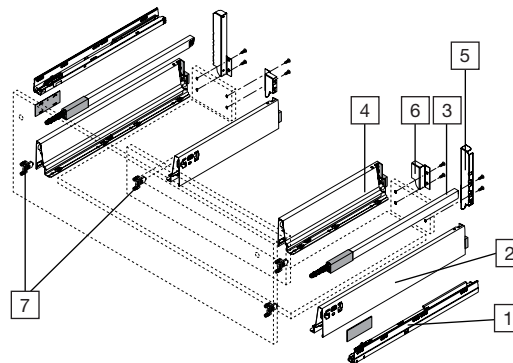

El ancho del cajón es mediante petaca de madera.

Las fijaciones están incluidas.

Cotas de corte de tableros de aglomerado de 16 mm.

SPW= Ancho interior entre perfiles  
LW= Ancho interior cuerpo mueble  
KB= Ancho cuerpo mueble  
NL= Largo Nominal  
X= NL perfil exterior - NL perfil interior - 10 mm.  
Y mín.= 48 mm.  
Y mín. 75 mm. con TIP-ON BLUMOTION  
Y máx.= 225 mm.

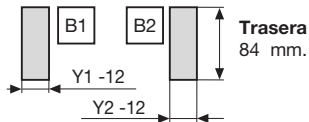

**Trasera**  
84 mm.

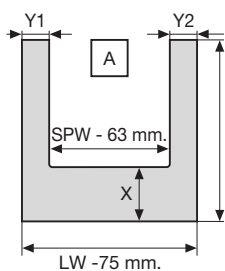

**Fondo**  
Trasera  
madera  
NL -24 mm.

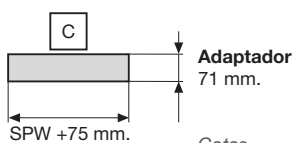
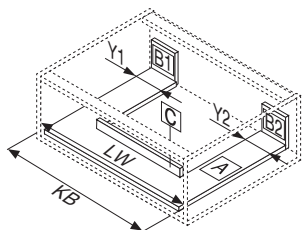

**Adaptador**  
71 mm.

Cotas taladro adaptador

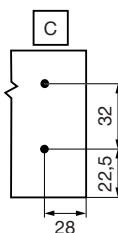

Cálculo del hueco necesario  
NL= Largo Nominal

Datos técnicos

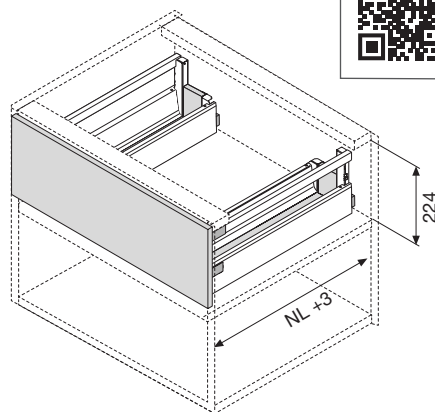

Cotas en caso de montaje Tip-On con varilla de sincronización

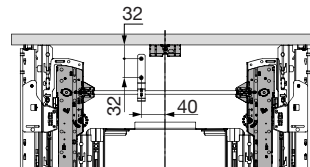

**Ver también...**  
6.01 Despiece Industrial  
Página 452

Opcional:  
Refuerzo estabilizador frontal  
Cód. 38.1638.3

Cotas de montaje del frente  
FA= Recubrimiento del frente

Cotas montaje trasera

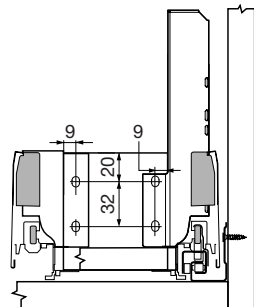
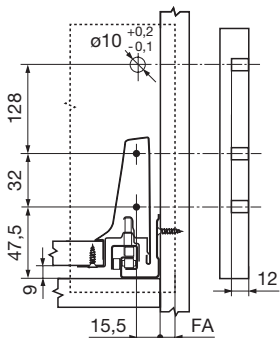

Código					
Cierre decelerante BLUMOTION					
Fondo	Fondo int.	Peso		Gris	Blanco
450	350	30 Kg.	1	38.0214.5	38.0220.0
500	350	30 Kg.	1	38.0215.6	38.0221.1
450	400	30 Kg.	1	38.0216.7	38.0222.2
500	400	30 Kg.	1	38.0217.8	38.0223.3
500	450	30 Kg.	1	38.0218.9	38.0224.4

La guía incorpora el kit incluye el sistema de cierre decelerante BLUMOTION, para convertirla en TOB (Sistema de expulsión TIP-ON + freno decelerante), es necesario añadir el mecanismo expulsión. Seleccione código necesario para expulsión.

Código				
Fondo	Peso	Ref. Proveedor		Mecanismo expulsión
350 - 600	< 20 Kg.	L1	1	38.1866.0
350 - 600	15 - 40 Kg.	L3	1	38.1867.1

**TANDEMBOX ANTARO BOTELLERO** - Perfil M = 83,6 mm. - Trasera M/D = 83,6 / 224 mm - 20 Kg.  Acero



**Contenido:**

Los kits incluyen todas las piezas necesarias para un cajón superior M e inferior D de cierre amortiguado Blumotion.

- 1- Juego de 2 guías de cierre amortiguado.
- 2- Juego de 4 laterales metálicos + 4 tapas.
- 3- Juego de 2 guardacuerpos laterales.
- 4- Juego de 2 soportes de trasera M.
- 5- Juego de 2 soportes de trasera D.
- 6- Juego de 4 fijaciones frontales tornillo.

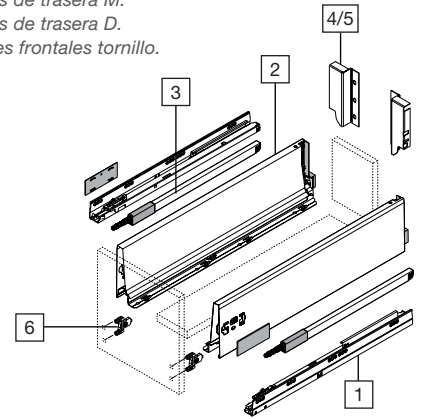

**2.01** Divisores interiores cajones  
Página 13

Cotas de corte de tableros de aglomerado de 16 mm.  
LW= Ancho interior cuerpo mueble  
KB= Ancho cuerpo mueble  
NL= Largo Nominal

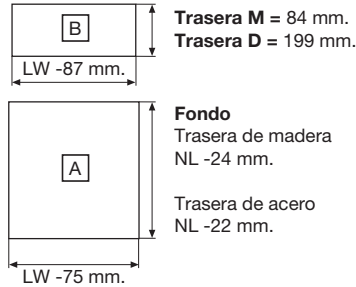
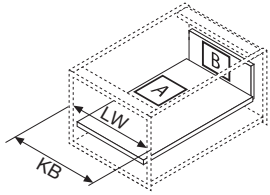

Cálculo del hueco necesario  
NL= Largo Nominal

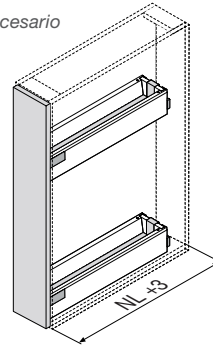

Datos técnicos



Espacio ocupado en el cuerpo

Cotas instalación del frente

Cotas montaje trasera  
Altura M

Cotas montaje trasera  
Altura D

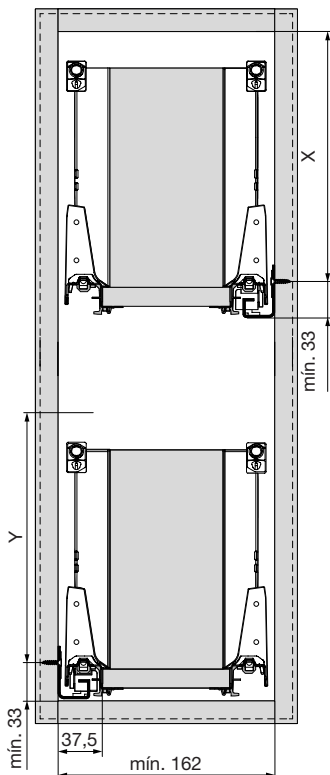

(X) Altura M = 65,5 mm.  
(Y) Altura D = 191 mm.

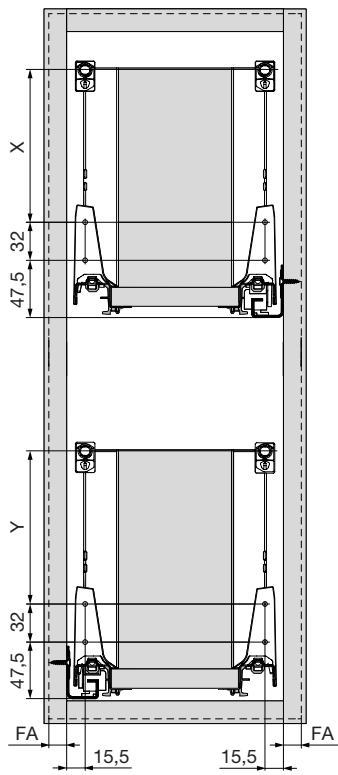



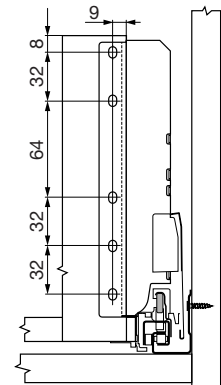
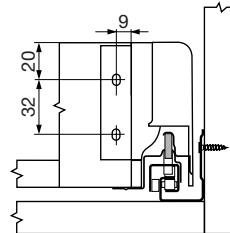



(X) Altura M = 0 mm.  
(Y) Altura D = 96 mm.  
FA = Recubrimiento del frente



El sistema permite, con un único juego de guías montadas en diagonal, armar un cajón doble altamente estable con una capacidad inferior máxima de 20 Kg. con el ancho deseado. Opcionalmente se le pueden añadir divisorios.

Este modelo **no se recomienda con sistema de expulsión TIP-ON.**

Código					
Cierre decelerante BLUMOTION					
Fondo	Peso		Gris	Blanco	Antracita
350	20 Kg.	1	38.0236.5	38.0237.6	 38.3208.3
400	20 Kg.	1	38.0233.2	38.0238.7	 38.3209.4
450	20 Kg.	1	38.0234.3	38.0239.8	 38.3210.5
500	20 Kg.	1	38.0235.4	38.0240.9	 38.3211.6
600	20 Kg.	1	 38.0674.3	 38.0675.4	

## TANDEMBOX ANTARO DESPENSERO SPACE TOWER - Set de 5 cajones interiores. Perfil M = 83,6 mm.



Acero

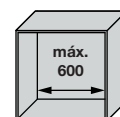

## Contenido:

Los kits incluyen todas las piezas necesarias para 5 cajones **sin cristales ni cubrelaterales**.

## Opción Blumotion y Tip-On:

- 4 Cajones interiores para cargas pesadas de hasta **50 Kg.**
- 1 Cajón interior para cargas intermedias de hasta **30 Kg.**

Opcional:  
Refuerso de fondo  
Cód.  
38.1624.3

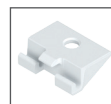

Consulte con nuestro Dpto. Comercial para:  
- Otros fondos y profundidades

El conjunto de cajones Space Tower es flexible en altura aunque se recomiendan las siguientes cotas para una distribución óptima:

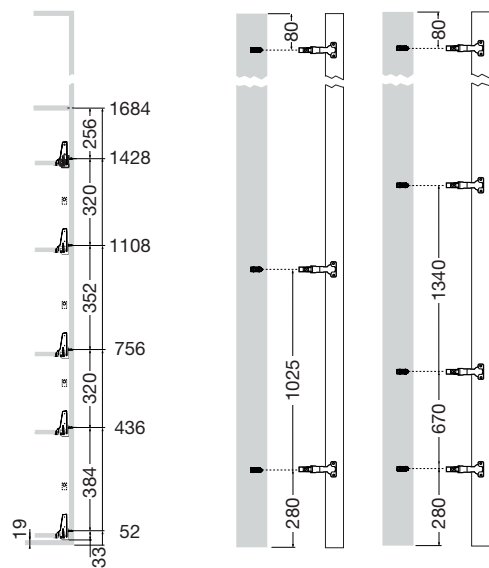

Posicionamiento en cuerpo

Cotas de taladro para el frente

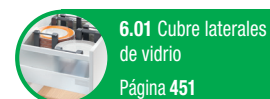

6.01 Cubre laterales de vidrio  
Página 451

		Código		Cierre decelerante BLUMOTION		
Fondo	Trasera	Peso	📦	Gris	Blanco	Antracita
500	D=224 mm.	30-50 Kg.	1	38.0283.8	38.0286.0	N 38.3067.5*
500	C=192 mm.	30-50 Kg.	1	38.0284.9	38.0287.1	

\*Incorpora 3 guías de 30 Kg. y 2 guías de 65 Kg. al no existir opción de 50 Kg.

La guía incorpora el kit incluye el sistema de cierre decelerante BLUMOTION, para convertirla en TOB (Sistema de expulsión TIP-ON + freno decelerante), es necesario añadir el mecanismo expulsión. Seleccione código necesario para expulsión.

		Código		
Fondo	Peso	Ref.	📦	Mecanismo expulsión
350 - 600	< 20 Kg.	L1	1	38.1866.0
350 - 600	15-40 Kg.	L3	1	38.1867.1
350 - 650	35-65 Kg.	L5	1	38.1868.2

Opcional en caso de comprar embalajes industriales del cajón: Set perfil + tirador + fijaciones delanteras para 5 cajones de ancho máximo <=600. El set no incluye los guardacuerpos laterales.

		Código	
Trasera	📦	Gris	Blanco
D=224 mm.	1	38.0292.6	38.0294.8
C=192 mm.	1	38.0293.7	38.0295.9

## DESPIECE INDUSTRIAL

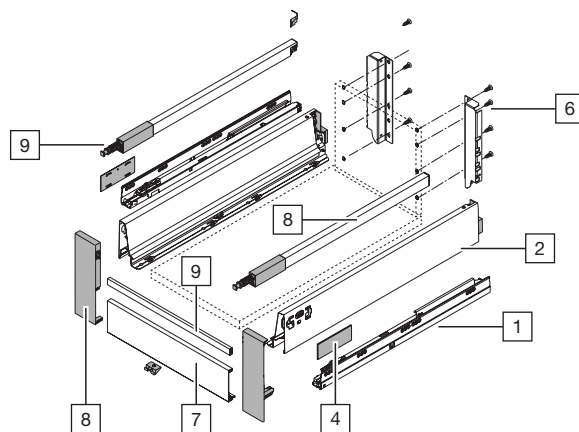
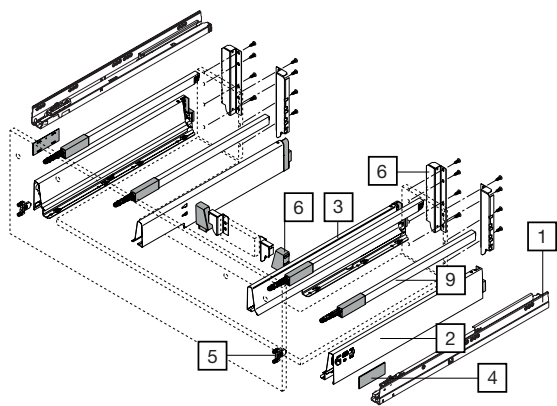

## 1- JUEGO DE GUÍAS - Válido para todos los cajones - 30/65 Kg.

Acero

M	Cajón Exterior / Interior / Cacerolero / Cacerolero Interior / Fregadero
K	Cajón Exterior / Interior / Cacerolero
N	Cajón Exterior

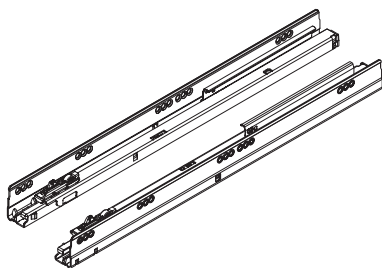

Fondo	Kg.	📦	Ref. Proveedor	Código	
				Apertura expulsión + Cierre decelerante TOB	
270	30	1/10	578.2701M		38.1499.4
350	30	1/10	578.3501M		38.1501.6
400	30	1/10	578.4001M		38.1503.1
450	30	1/10	578.4501M		38.1505.3
500	30	1/10	578.5001M		38.1507.5
500	65	1/8	576.5001M		38.1495.0
600	65	1/6	576.6001M		<b>P</b> 38.1497.2

La guía incorpora el kit incluye el sistema de cierre decelerante BLUMOTION. Para convertirla en TOB: Sistema de expulsión TIP-ON + freno decelerante BLUMOTION, es necesario añadir el mecanismo expulsión. Seleccione código necesario para expulsión.

## 2- LATERALES METÁLICOS

Válidos para cualquier guía - Perfil M / K / N

Acero

M	Cajón Exterior / Interior / Cacerolero / Cacerolero Interior / Fregadero
K	Cajón Exterior / Interior / Cacerolero
N	Cajón Exterior

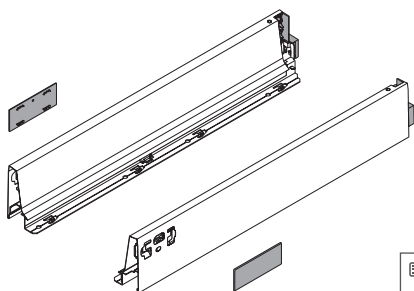

Los juegos individuales incluyen siempre las tapitas laterales.

Fondo	Altura	Ref. Proveedor	📦	Código	
				Gris	Blanco
270	M	378M2702SA	1/6	38.1455.2	38.1454.1
270	M	378M2702SA	20/400	<b>P</b> 38.2333.5	<b>P</b> 38.2334.6
350	M	378M3502SA	1/6	38.1463.3	38.1462.2
350	M	378M3502SA	20/400	<b>P</b> 38.2335.0	<b>P</b> 38.2336.1
400	M	378M4002SA	1/6	38.1467.0	38.1466.6
400	M	378M4002SA	20/400	<b>P</b> 38.2337.2	<b>P</b> 38.2338.3
400	K	378K4002SA	1/6	38.1451.5	38.1450.4
450	M	378M4502SA	1/6	38.1473.6	38.1472.5
450	M	378M4502SA	20/400	<b>P</b> 38.2339.4	<b>P</b> 38.2340.5
500	M	378M5002SA	1/6	38.1479.5	38.1478.4
500	M	378M5002SA	20/400	<b>P</b> 38.2341.6	<b>P</b> 38.2342.0
500	K	378K5002SA	1/6	38.1453.0	38.1452.6
500	N	378N5002SA	1/6	38.1493.5	38.1492.4
600	M	378M6002SA	1/6	<b>P</b> 38.1489.1	<b>P</b> 38.1488.0

## 3- TAPAS LATERALES

Válido para todos los cajones

Plástico

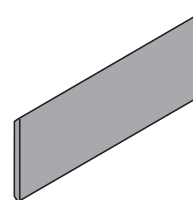

Contacte con nuestro Dpto. Comercial para enviar el logotipo a grabar.

Descripción	N° Tintas	Ref. Proveedor	📦	Código	
				Gris	Blanco
Logo Blum	1	ZAA.532C.BL 40/1000		38.1643.1	38.1642.0
Personalizada	1	ZAA.532C.BL 1000		<b>P</b> 38.2431.5	<b>P</b> 38.2430.4
Personalizada	2	ZAA.532C.BL 1000		<b>P</b> 38.0673.2	<b>P</b> 38.0672.1

El precio incluye: Grabación y cliché.

**4- FIJACIÓN FRONTAL - Altura M / K / N**

Plástico

- M | Cajón Cacerolero / Fregadero
- K | Cajón Cacerolero
- N | Cajón Exterior

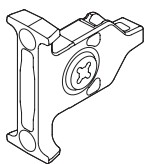

Fijación	Ref. Proveedor		Código
Tornillo	ZSF.35A2	2/500	38.1725.6
Tetón inserta Ø10 mm	ZSF.39A2	500	38.1726.0

**6- PERFIL DELANTERO CAJÓN INTERIOR**

Perfil M / K

Aluminio

- M | Cajón Interior / Cacerolero Interior
- K | Cajón Interior

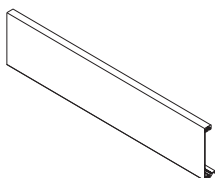

Largo	Ref. Proveedor		Código	
			Gris	Blanco
1.036 mm	Z31L1036A	1/12	38.1626.5	38.1625.4

**8- JUEGO VARILLAS LATERALES CACEROLEROS**

Perfil M / K Trasera D

Aluminio

- M | Cajón Cacerolero / Cacerolero Interior / Fregadero
- K | Cajón Cacerolero

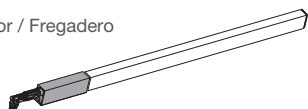

Fondo	Ref. Proveedor		Código	
			Gris	Blanco
270	ZRG.207RSIC	1/64	38.1997.5	38.2003.4
350	ZRG.287RSIC	1/64	38.1998.6	38.2004.5
400	ZRG.337RSIC	1/64	38.1999.0	38.2005.6
450	ZRG.387RSIC	1/64	38.2000.1	38.2006.0
500	ZRG.437RSIC	1/64	38.2001.2	38.2007.1
600	ZRG.537RSIC	1/64	38.2002.3	38.2008.2

**MECANISMO TIP-ON TANDEMBOX - Apertura por expulsión**

- M | Cajón Exterior / Interior / Cacerolero / Cacerolero Interior / Fregadero
- K | Cajón Exterior / Interior / Cacerolero
- N | Cajón Exterior

Necesario solo en caso de montar mecanismo expulsión.  
Solicitar: 1 + 2 + 3

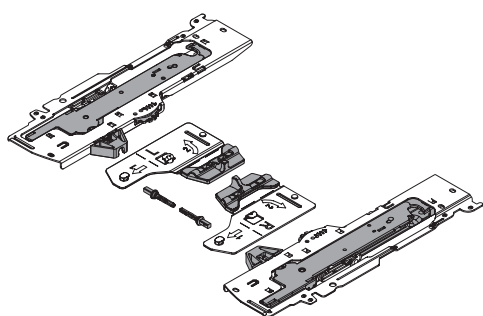

Fondo	Peso	Ref. Proveedor		Código
1 270 mm - 349 mm *	< 10 Kg.	T60B3030 S0	1/28	38.1815.5
1 270 mm - 349 mm *	10 - 20 Kg.	T60B3130 S1	1/28	38.1816.6
1 350 mm - 600 mm *	< 20 Kg.	T60B3330 L1	1/28	38.1817.0
1 350 mm - 600 mm *	15 - 40 Kg.	T60B3530 L3	1/28	38.1818.1
1 350 mm - 650 mm *	35 - 65 Kg.	T60B3560 L5	1/28	38.1819.2
Descripción	Ref. Proveedor		Código	
2 Varilla sincronizadora	T60.1125W	1/40	38.1569.4	
3 Soporte varilla	T60B000H	1/250	38.1570.5	

**5- JUEGO ADAPTADOR PERFIL TRASERA**



Perfil M / K / N

Plástico

- M | Cajón Exterior / Interior / Cacerolero / Cacerolero Interior / Fregadero
- K | Cajón Exterior / Interior / Cacerolero
- N | Cajón Exterior / Fregadero\*

Material trasera	Altura	Ref. Proveedor		Código	
				Gris	Blanco
Metálica	M	Z30M000S.04	1/50	38.1987.2	38.1988.3
Metálica	D	Z30D000S.04	1/50	38.1989.4	38.1990.5
Plástico*	D	Z30D120S.6Z	1/30	38.1612.5	
Metálica	D-M	Z30D000S.22	1/25	38.0157.3	38.0158.4
Metálica	B	Z30B000S.04	1/50	38.1862.3	38.1863.4
Metálica	K	Z30K000S.04	1/25	38.1614.0	38.1613.6
Metálica	N	Z30N000S.04	1/25	38.1622.1	38.1623.2
Metálica	C	Z30C000S.04	1/50	38.2099.2	38.2100.3

**7- JUEGO ADAPTADOR PERFIL DELANTERO CAJÓN INTERIOR - Perfil M / K**

Plástico

- M | Cajón Interior / Cacerolero Interior
- K | Cajón Interior

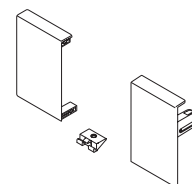

Altura	Ref. Proveedor		Código	
			Gris	Blanco
M	ZIF.71M0	1/100	38.1991.6	38.1992.0
D	ZIF.74D0	1/100	38.1993.1	38.1994.2
C	ZIF.74C0	1/12	38.2113.2	38.2114.3
K	ZIF.71K0	1/12	38.2519.2	38.2520.3

**9- VARILLA TIRADOR CACEROLERO INTERIOR**

Perfil M Trasera D

Aluminio

Incluye:  
2 adaptadores

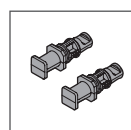

1/100  
Cód. 38.1692.1  
Ref. ZRG.000R5F

Medida	Ref. Proveedor		Código	
			Gris	Blanco
1046 mm.	ZRG.1046Z	1/20	38.1995.3	38.1996.4



## Accesorios varios

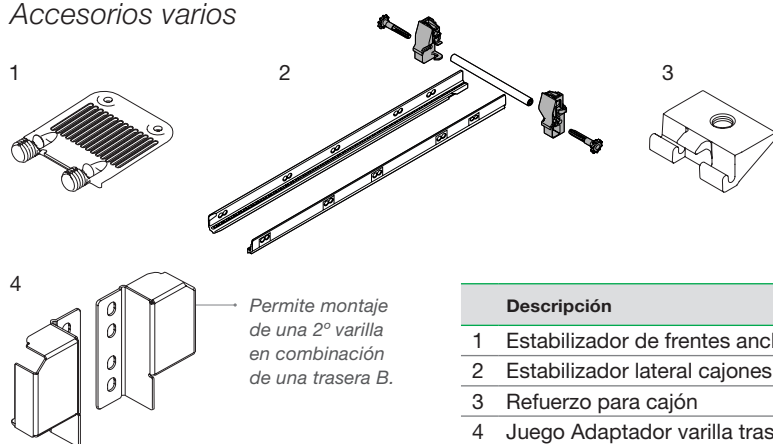

Descripción	Ref. Proveedor		Código
1 Estabilizador de frentes anchos y/o altos	Z96.10E1	1/250	38.1638.3
2 Estabilizador lateral cajones anchos	ZST.500BA	1/10	38.0049.5
3 Refuerzo para cajón	Z31A0008	1/50	38.1624.3
4 Juego Adaptador varilla trasera - Acabado Gris	ZRR.5200	1/50	38.1720.1
4 Juego Adaptador varilla trasera - Acabado Blanco	ZRR.5200	1/50	38.1721.2

## TIRADOR PARA CAJÓN INTERIOR

Válido para cajones interiores de Altura M / K  
Plástico

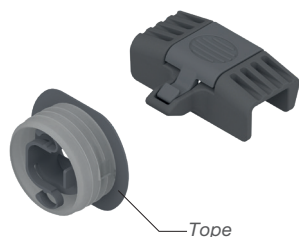

Descripción	Ref. Proveedor		Código	
			Gris	Blanco
Sin tope	ZIF.80M5	1/25	38.1688.4	38.1687.3
Con tope	ZIF.80M7	1/10	38.1690.6	38.1689.5

## BOXFIX

Plantilla de montaje cajones tandembox  
Plástico

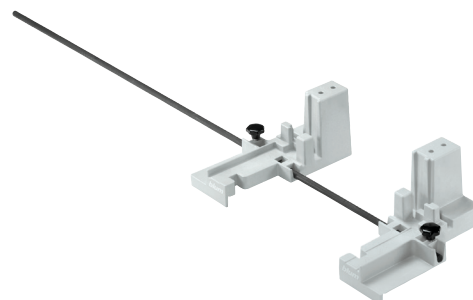

Descripción	Ref. Proveedor		Código
Plantilla boxfix	ZMM.0350	1	38.0759.0

**LEGRABOX PURE** - Perfil N = 66,5 mm. - 40 Kg.



Acero



Para ≤ 70 Kg.  
Contacte con el Dpto. Comercial.



Cierre decelerante



Apertura expulsión



Ajuste frontal



Fácil instalación

**Contenido:**

Los kits incluyen todas las piezas necesarias para un cajón de cierre amortiguado BLUMOTION.

- 1- Juego de 2 guías de cierre amortiguado.
- 2- Juego de 2 laterales metálicos de perfil hueco 12,8 mm. + 2 tapas interiores + 2 tapas exteriores.
- 3- Juego de 2 fijaciones frontales para atornillar.
- 4- Juego de 2 soportes de trasera.

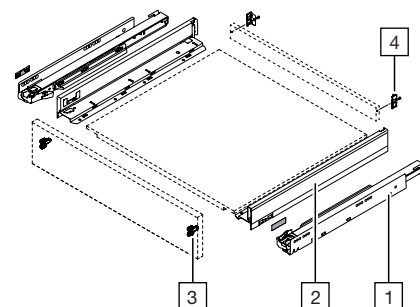

Cotas de corte de tableros de aglomerado de 16 mm.  
LW= Ancho interior cuerpo mueble  
KB= Ancho cuerpo mueble  
NL= Largo Nominal

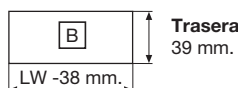
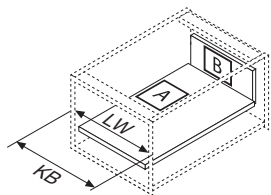

**Trasera**  
39 mm.

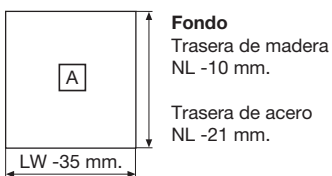

**Fondo**  
Trasera de madera NL - 10 mm.  
Trasera de acero NL - 21 mm.

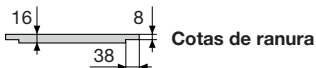

**Cotas de ranura**

Cálculo del hueco necesario  
NL= Largo Nominal

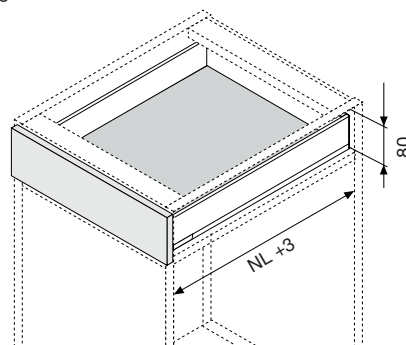

Datos técnicos



Espacio ocupado en el cuerpo

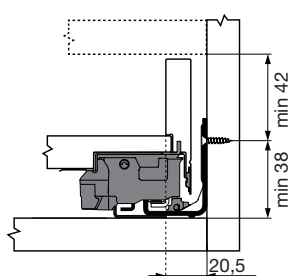

Cotas de montaje del frente  
FA= Recubrimiento del frente

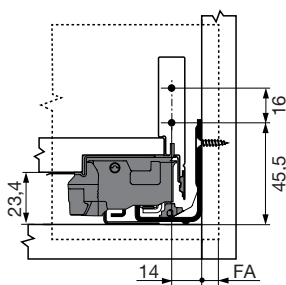

Opcional:  
Refuerzo estabilizador frontal  
Cód. 38.1638.3

Consulte con nuestro Dpto. Comercial para:  
- Otros fondos



Opcional:  
Accesorio para ajustar la profundidad del frente ±2,5 mm para función Tip-On Blumotion  
Cód. 38.0116.6



Cotas montaje trasera

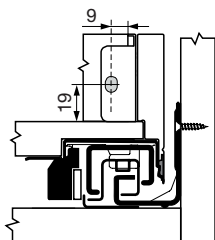

Cotas de taladrado del fondo

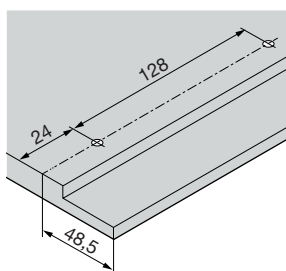

Código						
Cierre decelerante BLUMOTION						
Fondo	Peso	📦	Antracita	Blanco	Negro	Inox
500	40 Kg.	1	38.2135.3	38.2136.4	N P 38.0323.4	N P 38.0324.5

La guía tipo S incorpora el sistema de cierre decelerante BLUMOTION, para convertirla en TOB (Sistema de expulsión TIP-ON + freno decelerante), es necesario añadir el mecanismo expulsión. Seleccione código necesario para expulsión.

Código				
Fondo	Peso	Ref. Proveedor	📦	Mecanismo expulsión
350 - 750	< 20 Kg.	L1	1/20	38.2191.3
350 - 750	15 - 40 Kg.	L3	1/20	38.2192.4
350 - 750	35 - 65 Kg.	L5	1/20	38.2193.5

**LEGRABOX PURE** - Perfil M = 90,5 mm. - 40 Kg.

Acero

GUÍAS Y HERRAJES

GUÍAS Y LATERALES PARA CAJÓN



Para ≤ 70 Kg.

Contacte con el Dpto. Comercial.



Cierre decelerante



Apertura expulsión



Ajuste frontal



Fácil instalación

**Contenido:**

Los kits incluyen todas las piezas necesarias para un cajón de cierre amortiguado BLUMOTION.

- 1- Juego de 2 guías con cierre amortiguado.
- 2- Juego de 2 laterales metálicos de perfil hueco 12,8 mm. + 2 tapas interiores + 2 tapas exteriores.
- 3- Juego de 2 fijaciones frontales **para atornillar**.
- 4- Juego de 2 soportes de trasera.

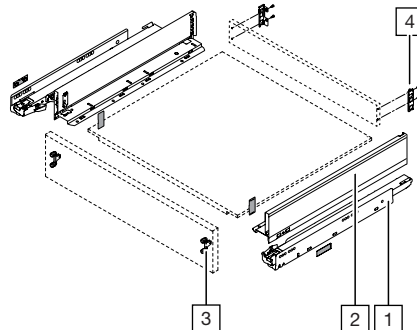

Cotas de corte de tableros de aglomerado de 16 mm.  
LW= Ancho interior cuerpo mueble  
KB= Ancho cuerpo mueble  
NL= Largo Nominal

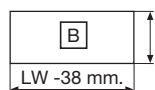
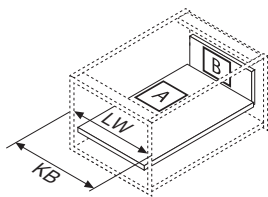

**Trasera**  
63 mm.

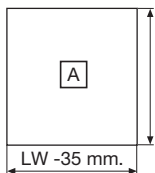

**Fondo**  
Trasera de madera NL - 10 mm.  
Trasera de acero NL - 21 mm.

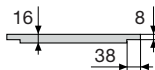

**Cotas de ranura**

Cálculo del hueco necesario  
NL= Largo Nominal

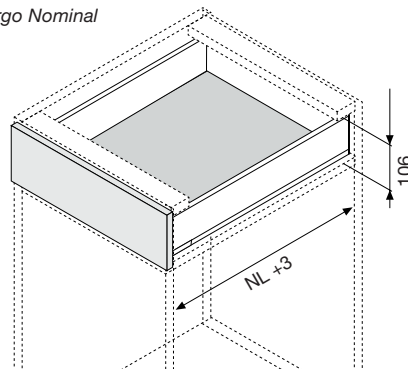

Datos técnicos



Espacio ocupado en el cuerpo

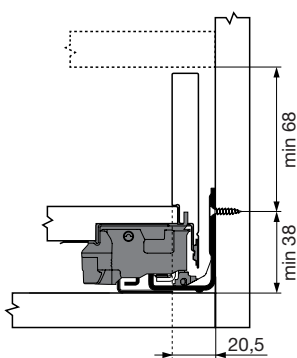

Cotas montaje trasera

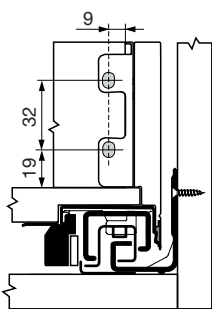

Opcional: Accesorio para ajustar la profundidad del frente ±2,5 mm para función Tip-On Blumotion  
Cód. 38.0116.6



Opcional: Refuerzo estabilizador frontal  
Cód. 38.1638.3

**Ver también...**  
6.01 Despiece Industrial  
Página 468

Código							
Cierre decelerante BLUMOTION							
Fondo	Peso	📦	Antracita	Blanco	📦	Negro	Inox
270	40 Kg.	1	38.0321.2	38.0322.3	5	38.0357.5	38.0371.8
300	40 Kg.	1	38.2137.5	38.2143.4	1	38.0358.6	38.0124.3
350	40 Kg.	1	38.2138.6	38.2144.5	1	38.0359.7	38.0125.4
400	40 Kg.	1	38.2139.0	38.2145.6	1	38.0360.8	38.0126.5
450	40 Kg.	1	38.2140.1	38.2146.0	1	38.0361.9	38.0127.6
500	40 Kg.	1	38.2141.2	38.2147.1	1	38.0151.8	38.0128.7
500	40 Kg.	20	38.2142.3	38.2148.2			
500	70 Kg.	1	38.0314.6	38.0315.7	1	38.0363.0	38.0372.9
550	40 Kg.	1	38.0336.6	38.0338.8	5	38.0364.1	38.0374.0
600	40 Kg.	1	38.0316.8	38.0317.9	1	38.0365.2	38.0129.8
600	70 Kg.	1	38.0319.0	38.0320.1	1	38.0366.3	38.0375.1
650	70 Kg.	12	38.0337.7	38.0339.9	12	38.0367.4	38.0376.2

La guía tipo S incorpora el sistema de cierre decelerante BLUMOTION, para convertirla en TOB (Sistema de expulsión TIP-ON + freno decelerante), es necesario añadir el mecanismo expulsión. Seleccione código necesario para expulsión.

Fondo	Peso	Ref. Proveedor	📦	Código Mecanismo expulsión
270 - 300	< 10 Kg.	S0	1/20	38.2189.1
270 - 300	10 - 20 Kg.	S1	1/20	38.2190.2
350 - 750	< 20 Kg.	L1	1/20	38.2191.3
350 - 750	15 - 40 Kg.	L3	1/20	38.2192.4
350 - 750	35 - 65 Kg.	L5	1/20	38.2193.5

**LEGRABOX PURE Cajón interior - Perfil M = 90,5 mm. - 40 Kg.**



Acero



**Para ≤ 70 Kg.**  
Contacte con el Dpto. Comercial.



Cierre decelerante



Apertura expulsión



Ajuste frontal



Fácil instalación

**Contenido:**

Los kits incluyen todas las piezas necesarias para un cajón de cierre amortiguado BLUMOTION.

- 1- Juego de 2 guías con cierre amortiguado.
- 2- Juego de 2 laterales metálicos de perfil hueco 12,8 mm. + 2 tapas interiores + 2 tapas exteriores.
- 3- Juego de 2 soportes de trasera.
- 4- Juego de 2 fijaciones frontales + refuerzo frontal
- 5- Perfil delantero de aluminio
- 6- El kit **no incluye tirador** (Ver Pág. 336)

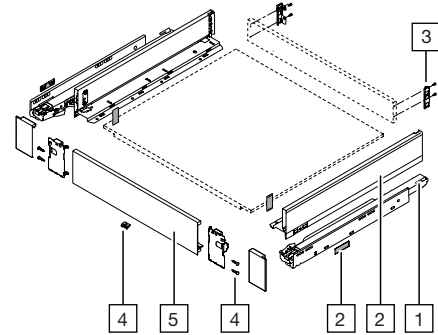

Cotas de corte de tableros de aglomerado de 16 mm.  
LW= Ancho interior cuerpo mueble  
KB= Ancho cuerpo mueble. Máx 1200 mm.  
NL= Largo Nominal

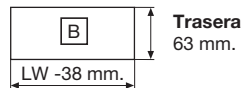
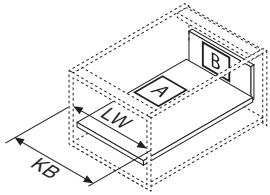

**Trasera**  
63 mm.

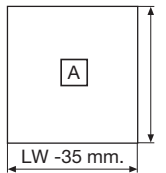

**Fondo**  
Trasera de madera NL -10 mm.  
Trasera de acero NL -21 mm.

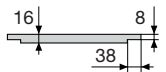

**Cotas de ranura**

Cálculo del hueco necesario  
NL= Largo Nominal

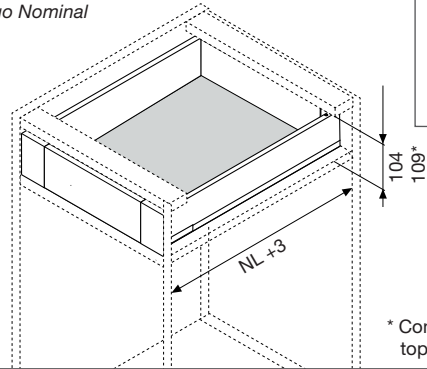

Datos técnicos



\* Con tirador con tope ZIF.0M07

**Espacio ocupado en el cuerpo**

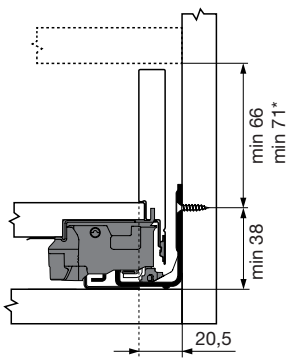

\* Con tirador con tope ZIF.0M07



Opcional: Accesorio para ajustar la profundidad del frente ±2,5 mm para función Tip-On Blumotion  
Cód. 38.0116.6

Ver también...



**6.01** Despiece Industrial  
Página 468

**Cotas montaje trasera**

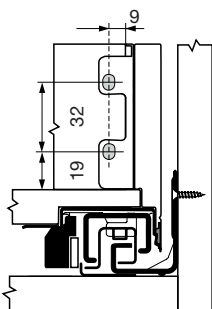

Tronzado perfil delantero  
LW= Ancho interior cuerpo mueble  
X= LW -126

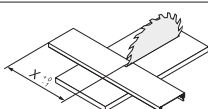

Código							
Cierre decelerante BLUMOTION							
Fondo	Peso		Antracita	Blanco		Negro	Inox
270	40 Kg.	1	38.0325.6	38.0326.7	5	38.0386.1	38.0399.3
300	40 Kg.	1	38.2194.6	38.2200.5	1	38.0387.2	38.0400.4
350	40 Kg.	1	38.2195.0	38.2201.6	1	38.0388.3	38.0401.5
400	40 Kg.	1	38.2196.1	38.2202.0	1	38.0389.4	38.0402.6
450	40 Kg.	1	38.2197.2	38.2203.1	1	38.0390.5	38.0403.7
500	40 Kg.	1	38.2198.3	38.2204.2	1	38.0391.6	38.0136.4
500	40 Kg.	20	38.2199.4	38.2205.3			
500	70 Kg.	1	38.0377.3	38.0378.4	1	38.0396.0	38.0408.1
550	40 Kg.	1	38.0379.5	38.0382.8	5	38.0392.7	38.0405.9
600	40 Kg.	1	38.0327.8	38.0328.9	1	38.0393.8	38.0407.0
600	70 Kg.	1	38.0380.6	38.0383.9	1	38.0397.1	38.0409.2
650	70 Kg.	12	38.0381.7	38.0385.0	12	38.0398.2	38.0410.3

La guía tipo S incorpora el sistema de cierre decelerante BLUMOTION, para convertirla en TOB (Sistema de expulsión TIP-ON + freno decelerante), es necesario añadir el mecanismo expulsión. Seleccione código necesario para expulsión.

Código				
Fondo	Peso	Ref. Proveedor		Mecanismo expulsión
270 - 300	< 10 Kg.	S0	1/20	38.2189.1
270 - 300	10 - 20 Kg.	S1	1/20	38.2190.2
350 - 750	< 20 Kg.	L1	1/20	38.2191.3
350 - 750	15 - 40 Kg.	L3	1/20	38.2192.4
350 - 750	35 - 65 Kg.	L5	1/20	38.2193.5

**LEGRABOX PURE** - Perfil K = 128,5 mm. - 40 Kg.

Acero

GUÍAS Y HERRAJES

GUÍAS Y LATERALES PARA CAJÓN



Para ≤ 70 Kg.

Contacte con el Dpto. Comercial.



Cierre decelerante



Apertura expulsión



Ajuste frontal



Fácil instalación

**Contenido:**

Los kits incluyen todas las piezas necesarias para un cajón de cierre amortiguado BLUMOTION.

- 1 - Juego de 2 guías con cierre amortiguado.
- 2 - Juego de 2 laterales metálicos de perfil hueco 12,8 mm. + 2 tapas interiores + 2 tapas exteriores.
- 3 - Juego de 2 soportes de trasera.
- 4 - Juego de 2 fijaciones frontales para atornillar.

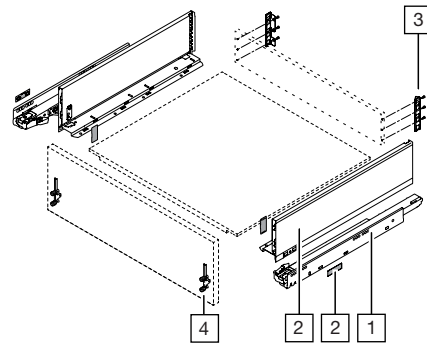

Cotas de corte de tableros de aglomerado de 16 mm.  
LW= Ancho interior cuerpo mueble  
KB= Ancho cuerpo mueble  
NL= Largo Nominal

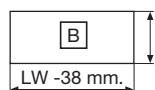
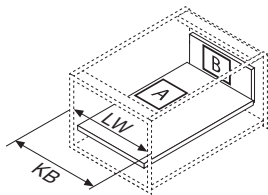

**Trasera**  
101 mm.

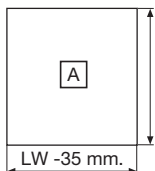

**Fondo**  
Trasera de madera NL -10 mm.  
Trasera de acero NL -21 mm.

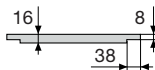

**Cotas de ranura**

Cálculo del hueco necesario  
NL= Largo Nominal

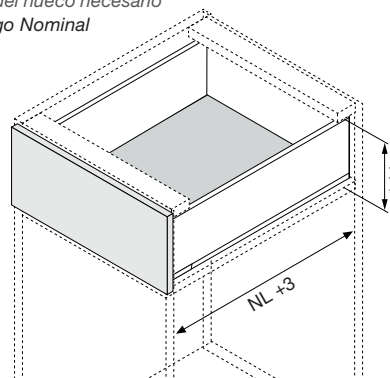

Datos técnicos



**Espacio ocupado en el cuerpo**

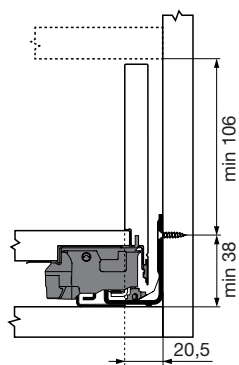

**Cotas montaje trasera**

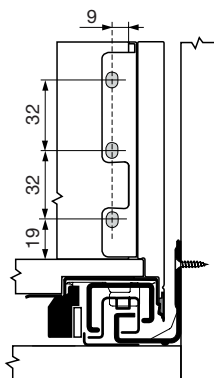

Opcional: Accesorio para ajustar la profundidad del frente ±2,5 mm para función Tip-On Blumotion  
Cód. 38.0116.6



Opcional: Refuerzo estabilizador frontal  
Cód. 38.1638.3

**Ver también...**  
6.01 Despiece Industrial  
Página 468

		Código			
		Cierre decelerante BLUMOTION			
Fondo	Peso	Antracita	Blanco	Negro	Inox
300	40 Kg.	5 P 38.0330.0	P 38.0333.3	5 P 38.0459.8	
350	40 Kg.	1 38.0084.7	38.0095.7	5 P 38.0460.9	5 P 38.0476.3
400	40 Kg.	1 38.0085.8	38.0096.8	5 P 38.0462.0	5 P 38.0478.5
450	40 Kg.	1 38.0086.9	38.0097.9	5 P 38.0463.1	5 P 38.0479.6
500	40 Kg.	1 38.2206.4	38.2207.5	1 38.0464.2	5 P 38.0480.7
500	40 Kg.	10 P 38.0332.2	P 38.0335.5		
500	70 Kg.	1 38.0411.4	38.0412.5	1 38.0467.5	5 P 38.0484.0
550	40 Kg.	5 P 38.0453.2	P 38.0458.7	5 P 38.0465.3	5 P 38.0481.8
600	40 Kg.	1 38.0331.1	38.0334.4	3 P 38.0466.4	3 P 38.0482.9
600	70 Kg.	1 38.0485.1	38.0486.2	3 P 38.0487.3	3 P 38.0488.4

Las medidas 270 y 650 no se fabrican en ningún acabado y, 300 tampoco en Inox.

La guía tipo S incorpora el sistema de cierre decelerante BLUMOTION, para convertirla en TOB (Sistema de expulsión TIP-ON + freno decelerante), es necesario **añadir el mecanismo expulsión**. Seleccione código necesario para expulsión.

Fondo	Peso	Ref. Proveedor		Código Mecanismo expulsión
270 - 300	< 10 Kg.	S0	1/20	38.2189.1
270 - 300	10 - 20 Kg.	S1	1/20	38.2190.2
350 - 750	< 20 Kg.	L1	1/20	38.2191.3
350 - 750	15 - 40 Kg.	L3	1/20	38.2192.4
350 - 750	35 - 65 Kg.	L5	1/20	38.2193.5

**LEGRABOX PURE Cajón interior - Perfil K = 128,5 mm. - 40 Kg.**



Acero



**Para ≤ 70 Kg.**  
Contacte con el Dpto. Comercial.



Cierre decelerante



Apertura expulsión



Ajuste frontal



Fácil instalación

**Contenido:**

Los kits incluyen todas las piezas necesarias para un cajón de cierre amortiguado BLUMOTION.

- 1- Juego de 2 guías con cierre amortiguado.
- 2- Juego de 2 laterales metálicos de perfil hueco 12,8 mm. + 2 tapas interiores + 2 tapas exteriores.
- 3- Juego de 2 soportes de trasera.
- 4- Juego de 2 fijaciones frontales + refuerzo frontal
- 5- Perfil delantero de aluminio
- 6- El kit **no incluye tirador** (Ver Pág. 336)

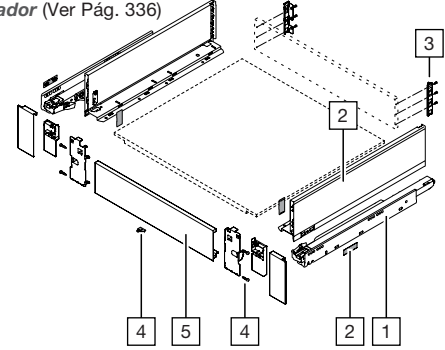

Cotas de corte de tableros de aglomerado de 16 mm.  
LW= Ancho interior cuerpo mueble  
KB= Ancho cuerpo mueble. Máx 1200 mm.  
NL= Largo Nominal

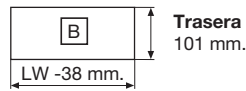
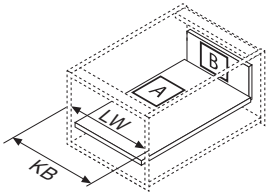

**Trasera**  
101 mm.

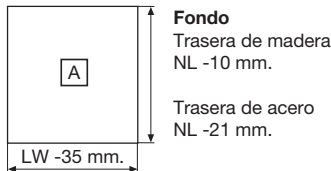

**Fondo**  
Trasera de madera NL - 10 mm.  
Trasera de acero NL - 21 mm.

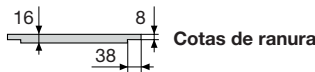

**Cotas de ranura**

Cálculo del hueco necesario  
NL= Largo Nominal

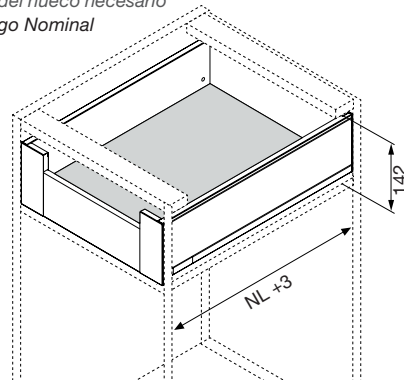

Datos técnicos



**Espacio ocupado en el cuerpo**

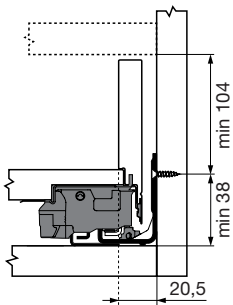

**Cotas montaje trasera**

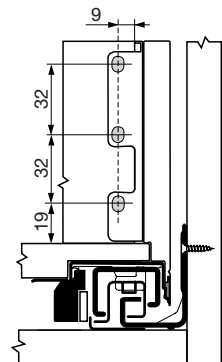

Opcional: Accesorio para ajustar la profundidad del frente ±2,5 mm para función Tip-On Blumotion  
Cód. 38.0116.6



Ver también...

**6.01** Despiece Industrial  
Página 468

		Código			
		Cierre decelerante BLUMOTION			
Fondo	Peso	Antracita	Blanco	Negro	Inox
300	40 Kg.	5 P 38.0489.5	P 38.0496.1	5 P 38.0502.7	
350	40 Kg.	1 38.0099.0	38.0102.3	5 P 38.0503.8	5 P 38.0512.6
400	40 Kg.	1 38.0100.1	38.0103.4	5 P 38.0504.9	5 P 38.0513.7
450	40 Kg.	1 38.0101.2	38.0104.5	P 38.0506.0	5 P 38.0514.8
500	40 Kg.	1 38.2362.6	38.2363.0	1 38.0507.1	5 P 38.0515.9
500	40 Kg.	10 P 38.0490.6	P 38.0499.4		
500	70 Kg.	1 38.0491.7	38.0500.5	1 38.0508.2	5 P 38.0519.2
550	40 Kg.	5 P 38.0492.8	P 38.0497.2	5 P 38.0509.3	5 P 38.0517.0
600	40 Kg.	1 38.0493.9	38.0498.3	3 P 38.0510.4	3 P 38.0518.1
600	70 Kg.	1 38.0495.0	38.0501.6	3 P 38.0511.5	3 P 38.0520.3

Las medidas 270 y 650 no se fabrican en ningún acabado y, 300 tampoco en Inox.

La guía tipo S incorpora el sistema de cierre decelerante BLUMOTION, para convertirla en TOB (Sistema de expulsión TIP-ON + freno decelerane), es necesario **añadir el mecanismo expulsión**. Seleccione código necesario para expulsión.

Fondo	Peso	Ref. Proveedor		Código Mecanismo expulsión
270 - 300	< 10 Kg.	S0	1/20	38.2189.1
270 - 300	10 - 20 Kg.	S1	1/20	38.2190.2
350 - 750	< 20 Kg.	L1	1/20	38.2191.3
350 - 750	15 - 40 Kg.	L3	1/20	38.2192.4
350 - 750	35 - 65 Kg.	L5	1/20	38.2193.5

**Tronzado perfil delantero**

LW= Ancho interior cuerpo mueble  
X= LW - 126

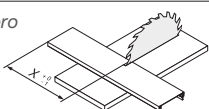

**LEGRABOX PURE - Perfil C = 177 mm. - 40/70 Kg.**

Acero

GUÍAS Y HERRAJES

GUÍAS Y LATERALES PARA CAJÓN



Cierre decelerante



Apertura expulsión



Ajuste frontal



Fácil instalación

**Contenido:**

Los kits incluyen todas las piezas necesarias para un cajón de cierre amortiguado BLUMOTION.

- 1- Juego de 2 guías con cierre amortiguado.
- 2- Juego de 2 laterales metálicos de perfil hueco 12,8 mm + 2 tapas interiores + 2 tapas exteriores.
- 3- Juego de 2 soportes de trasera.
- 4- Juego de 2 fijaciones frontales para atornillar.

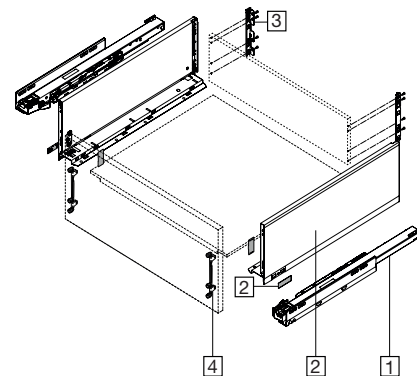

Cotas de corte de tableros de aglomerado de 16 mm.  
LW= Ancho interior cuerpo mueble  
KB= Ancho cuerpo mueble  
NL= Largo Nominal

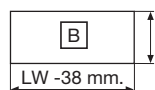
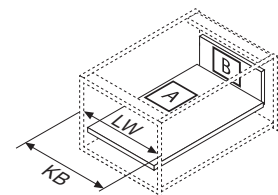

**Trasera**  
148 mm.

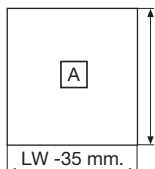

**Fondo**  
Trasera de madera NL - 10 mm.  
Trasera de acero NL - 21 mm.

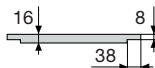

**Cotas de ranura**

Cálculo del hueco necesario  
NL= Largo Nominal

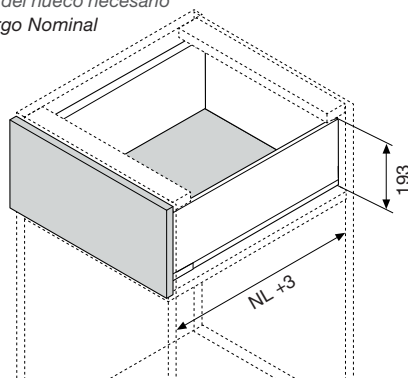

Datos técnicos



Espacio ocupado en el cuerpo

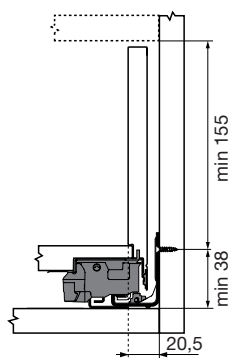

Cotas montaje trasera

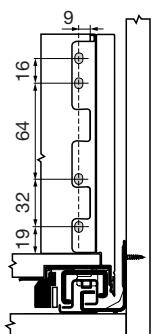

Opcional: Accesorio para ajustar la profundidad del frente  $\pm 2,5$  mm para función Tip-On Blumotion  
Cód. 38.0116.6



Opcional: Refuerzo estabilizador frontal  
Cód. 38.1638.3

Ver también...  
**6.01** Despiece Industrial  
Página 468

		Código					
		Cierre decelerante BLUMOTION					
Fondo	Peso	Antracita	Blanco	Negro	Inox		
270	40 Kg.	1	38.0526.9	38.0528.0	5	P 38.0537.9	P 38.0550.0
300	40 Kg.	1	38.2208.6	38.2215.6	1	P 38.0539.0	P 38.0551.1
350	40 Kg.	1	38.2209.0	38.2216.0	1	P 38.0540.1	P 38.0552.2
400	40 Kg.	1	38.2210.1	38.2217.1	1	38.0541.2	P 38.0553.3
450	40 Kg.	1	38.2211.2	38.2218.2	1	P 38.0542.3	P 38.0554.4
500	40 Kg.	1	38.2212.3	38.2219.3	1	38.0152.9	P 38.0137.5
500	40 Kg.	10	38.2213.4	38.2220.4			
500	70 Kg.	1	38.2214.5	38.2221.5	1	38.0545.6	P 38.0555.5
550	40 Kg.	1	38.0529.1	38.0533.5	5	P 38.0543.4	P 38.0556.6
600	40 Kg.	1	38.0530.2	38.0534.6	1	P 38.0544.5	P 38.0557.7
600	70 Kg.	1	38.0531.3	38.0535.7	1	P 38.0546.7	P 38.0558.8
650	70 Kg.	12	P 38.0532.4	P 38.0536.8	12	P 38.0547.8	P 38.0559.9

La guía tipo S incorpora el sistema de cierre decelerante BLUMOTION, para convertirla en TOB (Sistema de expulsión TIP-ON + freno decelerane), es necesario añadir el mecanismo expulsión. Seleccione código necesario para expulsión.

Fondo	Peso	Ref. Proveedor		Código Mecanismo expulsión
270 - 300	< 10 Kg.	S0	1/20	38.2189.1
270 - 300	10 - 20 Kg.	S1	1/20	38.2190.2
350 - 750	< 20 Kg.	L1	1/20	38.2191.3
350 - 750	15 - 40 Kg.	L3	1/20	38.2192.4
350 - 750	35 - 65 Kg.	L5	1/20	38.2193.5

**LEGRABOX PURE Cajón Interior con tirador - Perfil C = 177 mm. - 40/70 Kg.**



Acero



**Contenido:**

Los kits incluyen todas las piezas necesarias para un cajón de cierre amortiguado BLUMOTION.

- 1- Juego de 2 guías con cierre amortiguado.
- 2- Juego de 2 laterales metálicos de perfil hueco 12,8 mm + 2 tapas interiores + 2 tapas exteriores.
- 3- Juego de 2 soportes de trasera.
- 4- Juego de 2 fijaciones frontales + refuerzo frontal.
- 5- Perfil delantero de aluminio.
- 6- Varilla tirador delantero.



Cierre decelerante



Apertura expulsión



Ajuste frontal



Fácil instalación

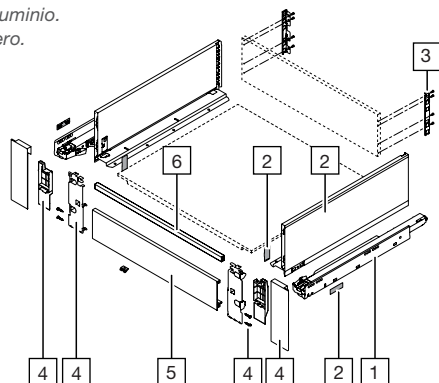

Cotas de corte de tableros de aglomerado de 16 mm.  
 LW= Ancho interior cuerpo mueble  
 KB= Ancho cuerpo mueble. Máx. 1200 mm.  
 NL= Largo Nominal

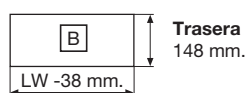
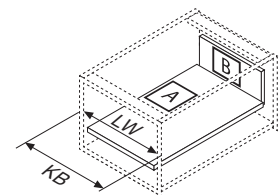

**Trasera**  
148 mm.

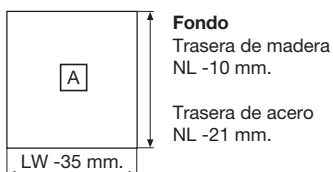

**Fondo**  
Trasera de madera NL -10 mm.  
Trasera de acero NL -21 mm.

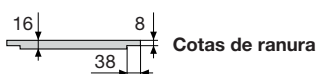

**Cotas de ranura**

Cálculo del hueco necesario  
 NL= Largo Nominal

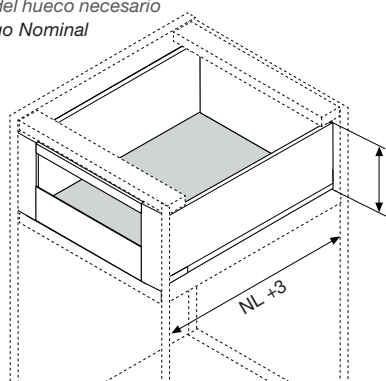

Datos técnicos



**Espacio ocupado en el cuerpo**

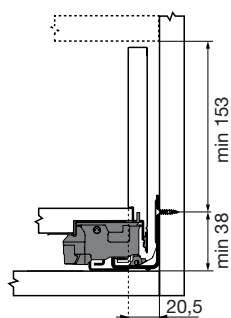

Opcional: Accesorio para ajustar la profundidad del frente ±2,5 mm para función Tip-On Blumotion  
 Cód. 38.0116.6



Ver también...

6.01 Despiece Industrial  
 Página 468

**Cotas montaje trasera**

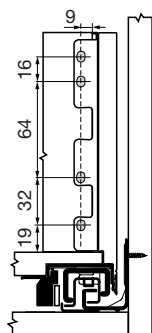

**Tronzado perfil y varilla delantera**

LW= Ancho interior cuerpo mueble  
 Perfil (5): X= LW - 126  
 Tirador (6): Y= LW - 90

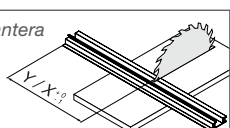

		Código					
		Cierre decelerante BLUMOTION					
Fondo	Peso	📦	Antracita	Blanco	📦	Negro	Inox
270	40 Kg.	1	38.0561.0	38.0569.8	5	📦 38.0578.6	📦 38.0590.7
300	40 Kg.	1	38.0562.1	38.0570.9	1	📦 38.0579.7	📦 38.0591.8
350	40 Kg.	1	38.0563.2	38.0572.0	1	📦 38.0580.8	📦 38.0592.9
400	40 Kg.	1	38.0564.3	38.0573.1	1	📦 38.0581.9	📦 38.0594.0
450	40 Kg.	1	38.2377.0	38.2378.1	1	📦 38.0583.0	📦 38.0595.1
500	40 Kg.	1	38.2379.2	38.2380.3	1	38.0451.0	📦 38.0596.2
500	40 Kg.	10	38.2381.4	38.2382.5			
500	70 Kg.	1	38.2383.6	38.2384.0	1	38.0584.1	📦 38.0597.3
550	40 Kg.	1	38.0565.4	38.0574.2	5	📦 38.0585.2	📦 38.0598.4
600	40 Kg.	1	38.0566.5	38.0575.3	1	📦 38.0586.3	📦 38.0599.5
600	70 Kg.	1	38.0567.6	38.0576.4	1	📦 38.0587.4	📦 38.0600.6
650	70 Kg.	12	📦 38.0568.7	📦 38.0577.5	12	📦 38.0588.5	📦 38.0601.7

La guía tipo S incorpora el sistema de cierre decelerante BLUMOTION, para convertirla en TOB (Sistema de expulsión TIP-ON + freno decelerante), es necesario **añadir el mecanismo expulsión**. Seleccione código necesario para expulsión.

Fondo	Peso	Ref. Proveedor	📦	Código Mecanismo expulsión
270 - 300	< 10 Kg.	S0	1/20	38.2189.1
270 - 300	10 - 20 Kg.	S1	1/20	38.2190.2
350 - 750	< 20 Kg.	L1	1/20	38.2191.3
350 - 750	15 - 40 Kg.	L3	1/20	38.2192.4
350 - 750	35 - 65 Kg.	L5	1/20	38.2193.5



**LEGRABOX FREE con laterales de vidrio - Perfil C = 177 mm. - 40/70 Kg.**

Acero



GUÍAS Y HERRAJES

GUÍAS Y LATERALES PARA CAJÓN



**Contenido:**

Los kits incluyen todas las piezas necesarias para un cajón de cierre amortiguado BLUMOTION.

- 1- Juego de 2 guías con cierre amortiguado.
- 2- Juego de 2 laterales metálicos con inserción + 2 tapas exteriores + juego de 2 sujeciones para cristal
- 3- Juego de 2 soportes de trasera.
- 4- Juego de 4 fijaciones frontales para atornillar.
- 5- No incluye juego de vidrios.

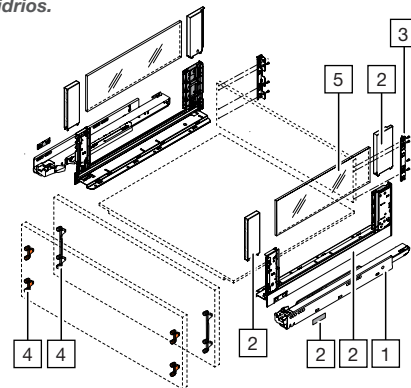

Cotas de corte de tableros de aglomerado de 16 mm.  
 LW= Ancho interior cuerpo mueble  
 KB= Ancho cuerpo mueble  
 NL= Largo Nominal

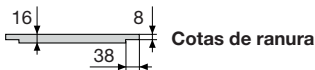
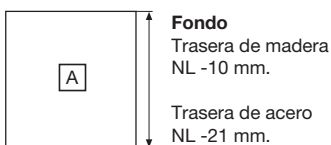
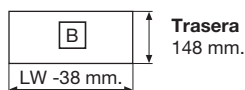
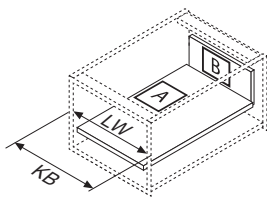

Cálculo del hueco necesario  
 NL= Largo Nominal

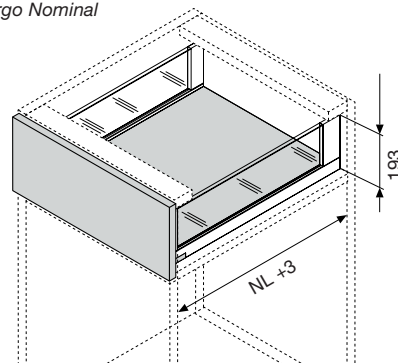

Datos técnicos



Espacio ocupado en el cuerpo

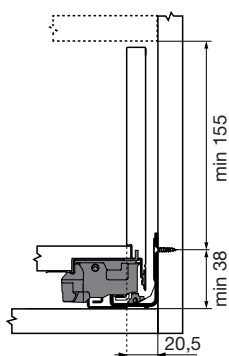

Cotas montaje trasera

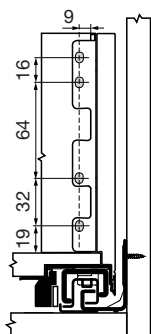

Opcional: Accesorio para ajustar la profundidad del frente ±2,5 mm para función Tip-On Blumotion  
 Cód. 38.0116.6



Opcional: Refuerzo estabilizador frontal  
 Cód. 38.1638.3

		Código			
		Cierre decelerante BLUMOTION			
Fondo	Peso	Antracita	Bianco	Negro	Inox
350	40 Kg.	5 P 38.2547.2	P 38.2548.3	P 38.0825.0	P 38.0832.7
400	40 Kg.	5 P 38.2549.4	P 38.2550.5	P 38.0826.1	P 38.0833.8
450	40 Kg.	5 P 38.2371.1	P 38.2372.2	P 38.0827.2	P 38.0834.9
500	40 Kg.	1 38.2222.6	38.2225.2	P 38.0828.3	P 38.0836.0
500	40 Kg.	30 P 38.2223.0	P 38.2226.3		
500	70 Kg.	1 38.2224.1	38.2227.4	P 38.0829.4	P 38.0837.1
600	40 Kg.	3 P 38.0820.6	P 38.0822.8	P 38.0830.5	P 38.0838.2
600	70 Kg.	3 P 38.0821.7	P 38.0823.9	P 38.0831.6	P 38.0839.3

Las medidas 270 y 300 no se fabrican en ningún acabado.

La guía tipo S incorpora el sistema de cierre decelerante BLUMOTION, para convertirla en TOB (Sistema de expulsión TIP-ON + freno decelerante), es necesario añadir el mecanismo expulsión. Seleccione código necesario para expulsión.

Fondo	Peso	Ref. Proveedor		Código Mecanismo expulsión
350 - 750	< 20 Kg.	L1	1/20	38.2191.3
350 - 750	15 - 40 Kg.	L3	1/20	38.2192.4
350 - 750	35 - 65 Kg.	L5	1/20	38.2193.5

Opcional: Juego de 2 vidrios transparentes.

Medida	Ref. Proveedor		Código
138 x 500	ZE7S388G	1	P 38.1662.6

**LEGRABOX PURE** Cajón Interior con frontal de vidrio - Perfil C = 177 mm. - 40/70 Kg.



Acero



**Contenido:**

Los kits incluyen todas las piezas necesarias para un cajón de cierre amortiguado BLUMOTION.

- 1- Juego de 2 guías con cierre amortiguado.
- 2- Juego de 2 laterales metálicos de perfil hueco 12,8 mm + 2 tapas interiores + 2 tapas exteriores.
- 3- Juego de 2 soportes de trasera.
- 4- Juego de 2 fijaciones frontales + refuerzo frontal
- 5- Perfil delantero de aluminio c/ inserción
- 6- No incluye juego de vidrios.

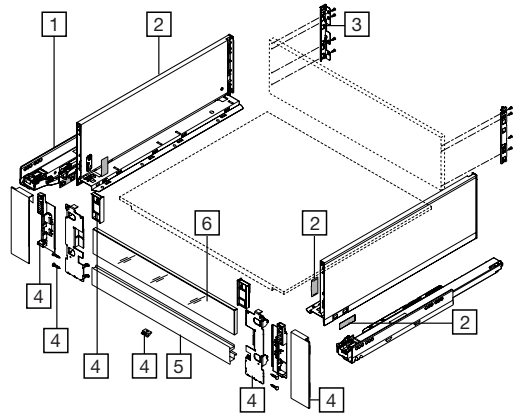

Cotas de corte de tableros de aglomerado de 16 mm.  
 LW= Ancho interior cuerpo mueble  
 KB= Ancho cuerpo mueble. Máx. 1200 mm.  
 NL= Largo Nominal

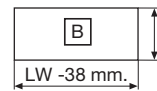
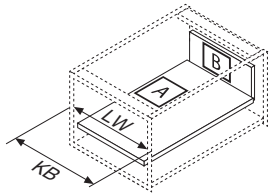

**Trasera**  
148 mm.

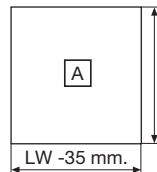

**Fondo**  
Trasera de madera NL -10 mm.  
Trasera de acero NL -21 mm.

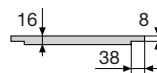

**Cotas de ranura**

Cálculo del hueco necesario  
 NL= Largo Nominal

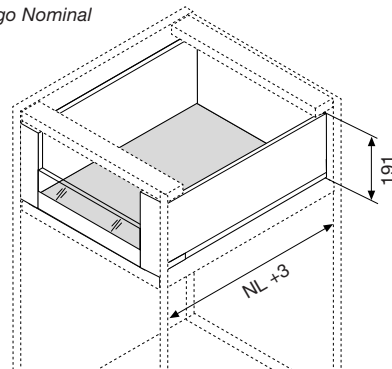

Datos técnicos



Espacio ocupado en el cuerpo

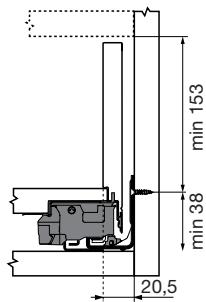

Opcional:  
 Accesorio para ajustar la profundidad del frente  $\pm 2,5$  mm para función Tip-On Blumotion  
 Cód. 38.0116.6

Cotas montaje trasera

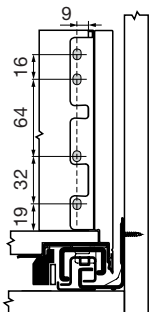

Tronzado perfil delantero  
 LW= Ancho interior cuerpo mueble  
 X= LW -126

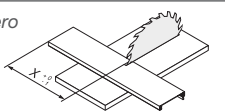

		Código			
		Cierre decelerante BLUMOTION			
Fondo	Peso	Antracita	Blanco	Negro	Inox
270	40 Kg.	38.0611.6	38.0620.4	38.0636.9	38.0650.1
300	40 Kg.	38.0612.7	38.0621.5	38.0638.0	38.0651.2
350	40 Kg.	38.0613.8	38.0622.6	38.0639.1	38.0652.3
400	40 Kg.	38.0614.9	38.0623.7	38.0640.2	38.0653.4
450	40 Kg.	38.2375.5	38.2376.6	38.0641.3	38.0654.5
500	40 Kg.	38.2228.5	38.2231.1	38.0642.4	38.0655.6
500	40 Kg.	38.2229.6	38.2232.2		
500	70 Kg.	38.2230.0	38.2233.3	38.0644.6	38.0656.7
550	40 Kg.	38.0616.0	38.0624.8	38.0645.7	38.0657.8
600	40 Kg.	38.0617.1	38.0625.9	38.0646.8	38.0658.9
600	70 Kg.	38.0618.2	38.0634.7	38.0647.9	38.0660.0
650	70 Kg.	38.0619.3	38.0635.8	38.0649.0	38.0661.1

La guía tipo S incorpora el sistema de cierre decelerante BLUMOTION, para convertirla en TOB (Sistema de expulsión TIP-ON + freno decelerane), es necesario añadir el mecanismo expulsión. Seleccione código necesario para expulsión.

Fondo	Peso	Ref. Proveedor	Código Mecanismo expulsión
270 - 300	< 10 Kg.	S0	38.2189.1
270 - 300	10 - 20 Kg.	S1	38.2190.2
350 - 750	< 20 Kg.	L1	38.2191.3
350 - 750	15 - 40 Kg.	L3	38.2192.4
350 - 750	35 - 65 Kg.	L5	38.2193.5

Opcional: Vidrio transparente.

Descripción	Medida	Ref. Proveedor	Código
Frontal Bajo	70 x 450	ZE7V338G	38.1663.0
Frontal Bajo	70 x 600	ZE7V488G	38.1664.1
Frontal Alto	138 x 450	ZE7W338G	38.1665.2
Frontal Alto	138 x 600	ZE7W488G	38.1666.3

**LEGRABOX FREE Cajón Interior con frontal/laterales vidrio - Perfil C = 177 mm. - 40/70 Kg.**



Acero

GUÍAS Y HERRAJES

GUÍAS Y LATERALES PARA CAJÓN



- 40Kg  
70Kg
- Cierre decelerante
- CLICK  
Apertura expulsión
- 3D  
Ajuste frontal
- Fácil instalación

**6.01 Ver Despiece Industrial**  
Página 468

**Contenido:**

Los kits incluyen todas las piezas necesarias para un cajón de cierre amortiguado BLUMOTION.

- 1- Juego de 2 guías con cierre amortiguado.
- 2- Juego de 2 laterales metálicos con inserción + 2 tapas exteriores + juego de 2 sujeciones para cristal
- 3- Juego de 2 soportes de trasera.
- 4- Juego de 2 fijaciones frontales + refuerzo frontal
- 5- Perfil delantero de aluminio c/ inserción
- 6- No incluye juego de vidrios..

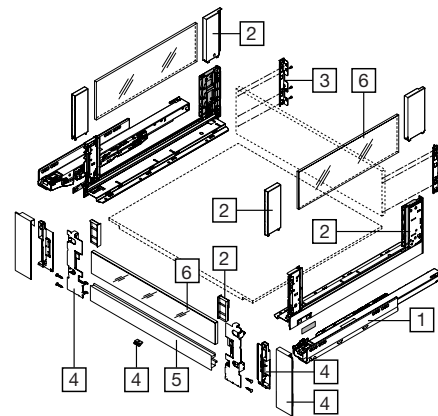

*Cotas de corte de tableros de aglomerado de 16 mm.*  
LW= Ancho interior cuerpo mueble  
KB= Ancho cuerpo mueble. Máx. 1200 mm.  
NL= Largo Nominal

**Trasera**  
148 mm.

**Fondo**  
Trasera de madera NL - 10 mm.  
Trasera de acero NL - 21 mm.

**Cotas de ranura**  
16 | 8 | 38

*Cálculo del hueco necesario*  
NL= Largo Nominal

Datos técnicos

**Espacio ocupado en el cuerpo**

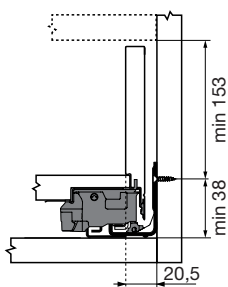

Cotas montaje trasera



*Opcional:*  
Accesorio para ajustar la profundidad del frente ±2,5 mm para función Tip-On Blumotion  
Cód. 38.0116.6

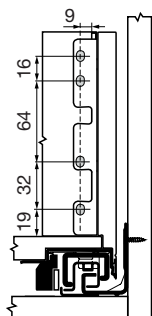

*Tronzado perfil delantero*  
LW= Ancho interior cuerpo mueble  
X= LW - 126

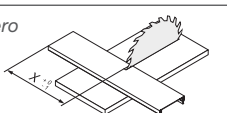

		Código				
		Cierre decelerante BLUMOTION				
Fondo	Peso	Antracita	Blanco	Negro	Inox	
350	40 Kg.	5	P 38.0840.4	P 38.0844.8	P 38.0849.2	P 38.0856.9
400	40 Kg.	5	P 38.0841.5	P 38.0845.9	P 38.0850.3	P 38.0858.0
450	40 Kg.	5	P 38.2386.2	P 38.2387.3	P 38.0851.4	P 38.0865.7
500	40 Kg.	1	38.2234.4	38.2237.0	P 38.0852.5	P 38.0866.8
500	40 Kg.	30	P 38.2235.5	P 38.2238.1		
500	70 Kg.	1	38.2236.6	38.2239.2	P 38.0853.6	P 38.0867.9
600	40 Kg.	3	38.0842.6	38.0847.0	P 38.0854.7	P 38.0869.0
600	70 Kg.	3	38.0843.7	38.0848.1	P 38.0855.8	P 38.0870.1

Las medidas 270 y 300 no se fabrican en ningún acabado.

La guía tipo S incorpora el sistema de cierre decelerante BLUMOTION, para convertirla en TOB (Sistema de expulsión TIP-ON + freno decelerane), es necesario añadir el mecanismo expulsión. Seleccione código necesario para expulsión.

Fondo	Peso	Ref. Proveedor	Mecanismo expulsión	Código
350 - 750	< 20 Kg.	L1	1/20	38.2191.3
350 - 750	15 - 40 Kg.	L3	1/20	38.2192.4
350 - 750	35 - 65 Kg.	L5	1/20	38.2193.5

**Opcional: Vidrio transparente.**

Descripción	Medida	Ref. Proveedor	Código
Jgo. Lateral	138 x 500	ZE7S388G	1 P 38.1662.6
Frontal Bajo	70 x 450	ZE7V338G	1 P 38.1663.0
Frontal Bajo	70 x 600	ZE7V488G	1 P 38.1664.1
Frontal Alto	138 x 450	ZE7W338G	1 P 38.1665.2
Frontal Alto	138 x 600	ZE7W488G	1 P 38.1666.3

**LEGRABOX PURE - Perfil F = 241 mm - 40/70 Kg.**

Acero



**Contenido:**

Los kits incluyen todas las piezas necesarias para un cajón de cierre amortiguado BLUMOTION.

- 1- Juego de 2 guías con cierre amortiguado.
- 2- Juego de 2 laterales metálicos de perfil hueco 12,8 mm + 2 tapas interiores + 2 tapas exteriores.
- 3- Juego de 2 soportes de trasera.
- 4- Juego de 4 fijaciones frontales para atornillar.

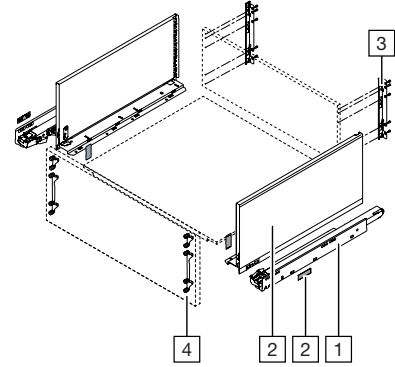

Cotas de corte de tableros de aglomerado de 16 mm.  
LW= Ancho interior cuerpo mueble  
KB= Ancho cuerpo mueble  
NL= Largo Nominal

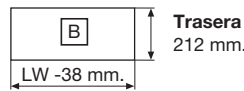
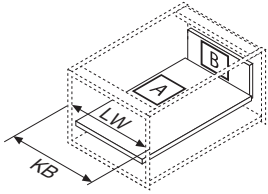

**Trasera**  
212 mm.

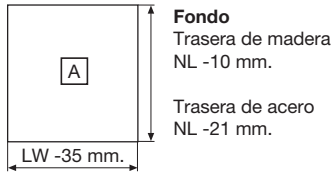

**Fondo**  
Trasera de madera NL - 10 mm.  
Trasera de acero NL - 21 mm.

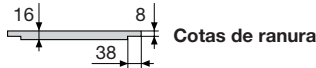

**Cotas de ranura**

Cálculo del hueco necesario  
NL= Largo Nominal

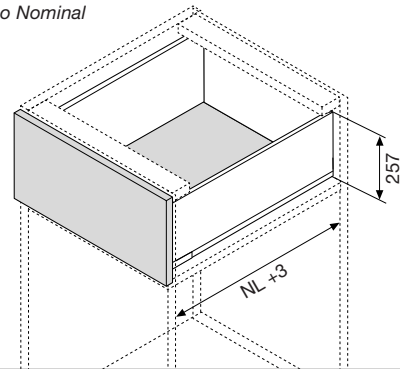

Datos técnicos

**Espacio ocupado en el cuerpo**

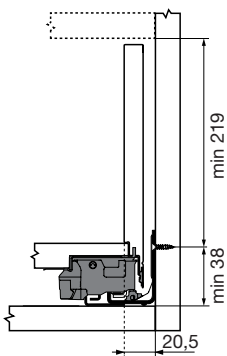

Opcional: Accesorio para ajustar la profundidad del frente ±2,5 mm para función Tip-On Blumotion  
Cód. 38.0116.6



Opcional: Refuerzo estabilizador frontal  
Cód. 38.1638.3



Fondo mínimo del cajón: 400 mm.

**Cotas montaje trasera**

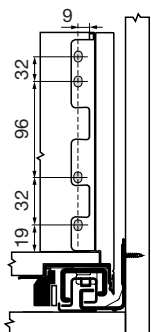

Código							
Cierre decelerante BLUMOTION							
Fondo	Peso	📦	Antracita	Blanco	📦	Negro	Inox
400	40 Kg.	1	38.0664.4	38.0524.7	5	📦 38.0799.7	📦 38.0805.2
450	40 Kg.	1	38.0665.5	38.0525.8	5	📦 38.0800.8	📦 38.0806.3
500	40 Kg.	1	38.2240.3	38.2242.5	1	38.0154.0	📦 38.0138.6
500	40 Kg.	10	38.0666.6	38.0695.2			
500	70 Kg.	1	38.2241.4	38.2243.6	1	38.0803.0	📦 38.0139.7
550	40 Kg.	1	38.0667.7	38.0693.0	5	📦 38.0801.9	📦 38.0807.4
600	40 Kg.	1	38.0668.8	38.0694.1	3	📦 38.0793.1	📦 38.0808.5
600	70 Kg.	1	38.0669.9	38.0696.3	3	📦 38.0794.2	📦 38.0809.6
650	70 Kg.	12	📦 38.0671.0	📦 38.0798.6	12	📦 38.0795.3	📦 38.0810.7

Las medidas 270 y 350 no se fabrican en ningún acabado.

La guía tipo S incorpora el sistema de cierre decelerante BLUMOTION, para convertirla en TOB (Sistema de expulsión TIP-ON + freno decelerane), es necesario añadir el mecanismo expulsión. Seleccione código necesario para expulsión.

Fondo	Peso	Ref. Proveedor	📦	Código Mecanismo expulsión
350 - 750	< 20 Kg.	L1	1/20	38.2191.3
350 - 750	15 - 40 Kg.	L3	1/20	38.2192.4
350 - 750	35 - 65 Kg.	L5	1/20	38.2193.5

**MY LEGRABOX - Perfil M = 90,5 mm. - 40/70 Kg.**

Acero

GUÍAS Y HERRAJES

GUÍAS Y LATERALES PARA CAJÓN



Para ≤ 70 Kg.  
Contacte con el Dpto. Comercial.



Cierre decelerante



Apertura expulsión



Ajuste frontal



Fácil instalación

**Contenido:**

Los kits incluyen todas las piezas necesarias para un cajón de cierre amortiguado BLUMOTION.

- 1- Juego de 2 guías con cierre amortiguado.
- 2- Juego de 2 estructuras metálicas de perfil hueco 12,8 mm. para personalizar.
- 3- Juego de 2 fijaciones frontales para atornillar o de cajón interior.
- 4- Juego de 2 soportes de trasera.
- 5- Juego de 2 laterales embellecedores metálicos + 2 soportes de fijación.
- 6- Juego de 2 tapas interiores negras + 2 tapas exteriores metálicas cobreadas con logo Blum.
- 7- Perfil delantero de aluminio para el cajón interior.

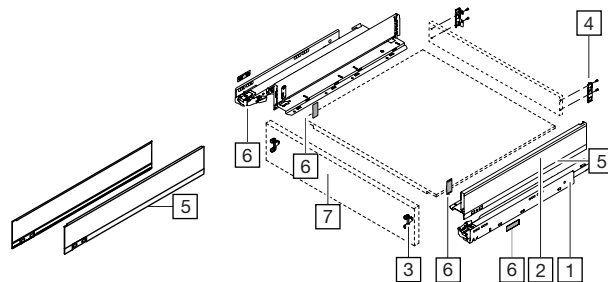

Cotas de corte de tableros de aglomerado de 16 mm.  
LW= Ancho interior cuerpo mueble  
KB= Ancho cuerpo mueble  
NL= Largo Nominal

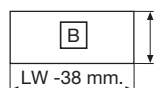
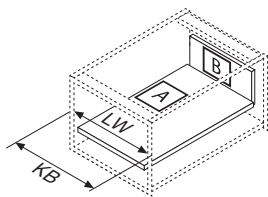

**Trasera**  
63 mm.

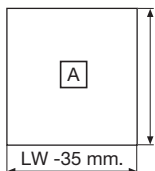

**Fondo**  
Trasera de madera NL -10 mm.  
Trasera de acero NL -21 mm.

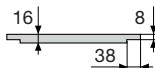

**Cotas de ranura**

Cálculo del hueco necesario  
NL= Largo Nominal

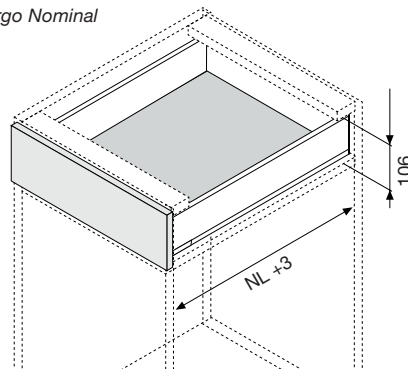

Datos técnicos



Espacio ocupado en el cuerpo

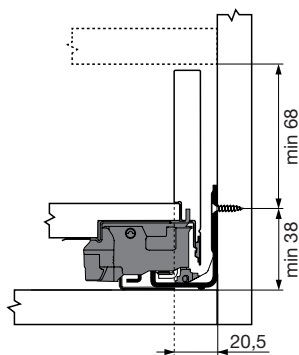

Opcional: Accesorio para ajustar la profundidad del frente ±2,5 mm para función Tip-On Blumotion  
Cód. 38.0116.6



Opcional: Refuerzo estabilizador frontal  
Cód. 38.1638.3

**Ver también...**  
6.01 Despiece Industrial  
Página 468



Consulte con nuestro Dpto. Comercial para otros fondos

Cotas montaje trasera

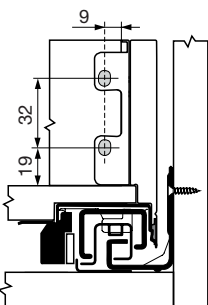

Tronzado perfil delantero  
LW= Ancho interior cuerpo mueble  
X= LW -126

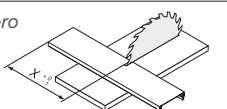

**Código**  
Cierre decelerante BLUMOTION

Descripción	Fondo	Peso	📦	Negro Texturizado	Óxido
Cajón	500	40 Kg.	1	<b>N</b> 38.2686.9	<b>N</b> 38.2689.1
Cajón	500	40 Kg.	20	<b>N P</b> 38.2683.6	<b>N P</b> 38.2690.2
Cajón	500	70 Kg.	1	<b>N</b> 38.2688.0	<b>N</b> 38.2691.3
Cajón	500	70 Kg.	20	<b>N P</b> 38.2684.7	<b>N P</b> 38.2692.4
Caj. Interior	500	40 Kg.	1	<b>N</b> 38.2696.8	<b>N</b> 38.2701.2
Caj. Interior	500	40 Kg.	20	<b>N P</b> 38.2697.9	<b>N P</b> 38.2702.3
Caj. Interior	500	70 Kg.	1	<b>N</b> 38.2699.0	<b>N</b> 38.2703.4
Caj. Interior	500	70 Kg.	20	<b>N P</b> 38.2700.1	<b>N P</b> 38.2704.5

La guía tipo S incorpora el sistema de cierre decelerante BLUMOTION, para convertirla en TOB (Sistema de expulsión TIP-ON + freno decelerante), es necesario **añadir el mecanismo expulsión**. Seleccione código necesario para expulsión.

Fondo	Peso	Ref. Proveedor	📦	Código Mecanismo expulsión
350 - 750	< 20 Kg.	L1	1/20	38.2191.3
350 - 750	15 - 40 Kg.	L3	1/20	38.2192.4
350 - 750	35 - 65 Kg.	L5	1/20	38.2193.5

**MY LEGRABOX - Perfil K = 128,5 mm. - 40/70 Kg.**

Acero



**Para ≤ 70 Kg.**  
Contacte con el Dpto. Comercial.



Cierre decelerante



Apertura expulsión



Ajuste frontal



Fácil instalación

**Contenido:**

Los kits incluyen todas las piezas necesarias para un cajón de cierre amortiguado BLUMOTION.

- 1- Juego de 2 guías con cierre amortiguado.
- 2- Juego de 2 estructuras metálicas de perfil hueco 12,8 mm. para personalizar.
- 3- Juego de 2 fijaciones frontales para atornillar.
- 4- Juego de 2 soportes de trasera.
- 5- Juego de 2 laterales embellecedores metálicos + 2 soportes de fijación.
- 6- Juego de 2 tapas interiores negras + 2 tapas exteriores metálicas cobreadas con logo Blum.
- 7 - Perfil delantero de aluminio para el cajón interior.

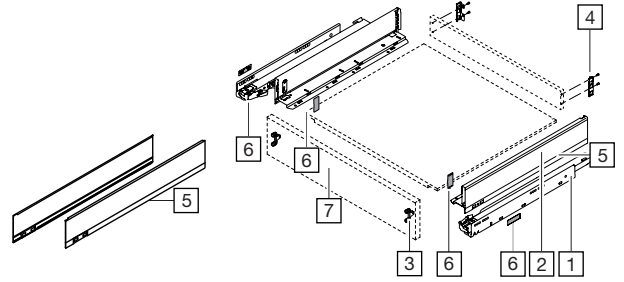

Cotas de corte de tableros de aglomerado de 16 mm.  
LW= Ancho interior cuerpo mueble  
KB= Ancho cuerpo mueble  
NL= Largo Nominal

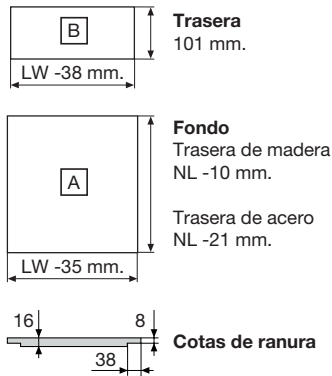
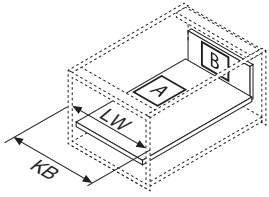

Cálculo del hueco necesario  
NL= Largo Nominal

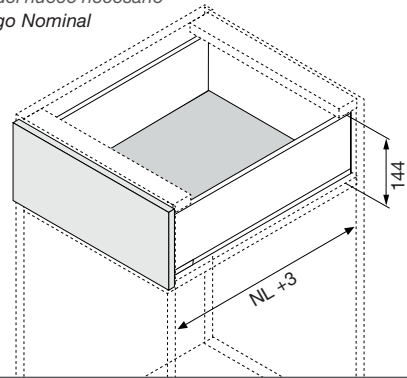

Datos técnicos



**Espacio ocupado en el cuerpo**

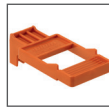
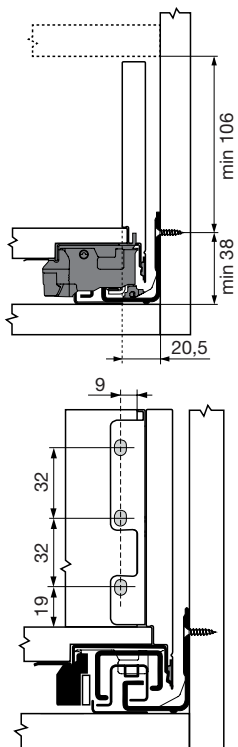

Opcional: Accesorio para ajustar la profundidad del frente ±2,5 mm para función Tip-On Blumotion  
Cód. 38.0116.6



Opcional: Refuerzo estabilizador frontal  
Cód. 38.1638.3

**Ver también...**  
6.01 Despiece Industrial  
Página 468



Consulte con nuestro Dpto. Comercial para otros fondos

Tronzado perfil delantero  
LW= Ancho interior cuerpo mueble  
X= LW -126

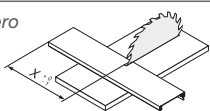

Código				
Cierre decelerante BLUMOTION				
Descripción	Fondo	Peso	📦	Negro Texturizado
Cajón	500	40 Kg.	1	<b>N</b> 38.2705.6
Cajón	500	40 Kg.	10	<b>N P</b> 38.2717.7
Cajón	500	70 Kg.	1	<b>N</b> 38.2718.8
Cajón	500	70 Kg.	10	<b>N P</b> 38.2719.9
Caj. Interior	500	40 Kg.	1	<b>N</b> 38.2721.0
Caj. Interior	500	40 Kg.	20	<b>N P</b> 38.2722.1
Caj. Interior	500	70 Kg.	1	<b>N</b> 38.2723.2
Caj. Interior	500	70 Kg.	20	<b>N P</b> 38.2724.3

La guía tipo S incorpora el sistema de cierre decelerante BLUMOTION, para convertirla en TOB (Sistema de expulsión TIP-ON + freno decelerante), es necesario añadir el mecanismo expulsión. Seleccione código necesario para expulsión.

Código			
Fondo	Peso	Ref. Proveedor	Mecanismo expulsión
350 - 750	< 20 Kg.	L1	38.2191.3
350 - 750	15 - 40 Kg.	L3	38.2192.4
350 - 750	35 - 65 Kg.	L5	38.2193.5

**MY LEGRABOX - Perfil C = 177 mm. - 40/70 Kg.**

Acero

GUÍAS Y HERRAJES

GUÍAS Y LATERALES PARA CAJÓN

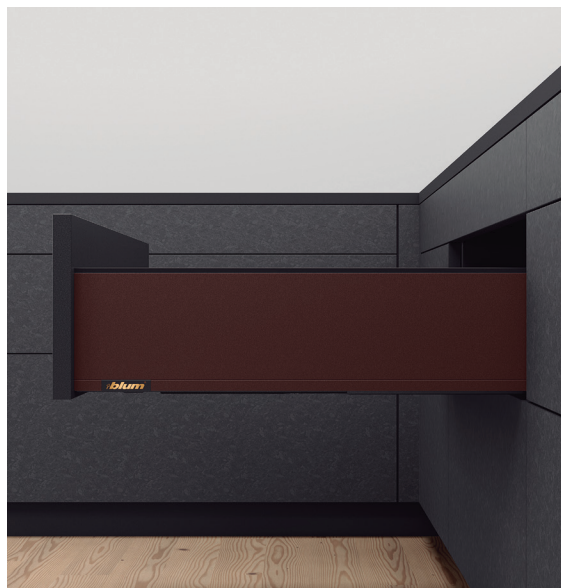

**Para ≤ 70 Kg.**  
Contacte con el Dpto. Comercial.



Cierre decelerante



Apertura expulsión



Ajuste frontal



Fácil instalación

**Contenido:**

Los kits incluyen todas las piezas necesarias para un cajón de cierre amortiguado BLUMOTION.

- 1- Juego de 2 guías con cierre amortiguado.
- 2- Juego de 2 estructuras metálicas de perfil hueco 12,8 mm. para personalizar.
- 3- Juego de 2 fijaciones frontales para atornillar.
- 4- Juego de 2 soportes de trasera
- 5 - Juego de 2 laterales embellecedores metálicos + 2 soportes de fijación.
- 6- Juego de 2 tapas interiores negras + 2 tapas exteriores metálicas cobreadas con logo Blum.
- 7 - Perfil de aluminio y tirador delantero para cajón interior.
- 8 - No incluye vidrio.**

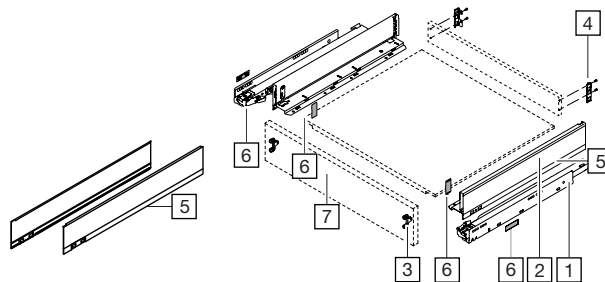

*Cotas de corte de tableros de aglomerado de 16 mm.*  
LW= Ancho interior cuerpo mueble  
KB= Ancho cuerpo mueble  
NL= Largo Nominal

**Trasera**  
148 mm.

**Fondo**  
Trasera de madera NL -10 mm.  
Trasera de acero NL -21 mm.

**Cotas de ranura**

*Cálculo del hueco necesario*  
NL= Largo Nominal

Datos técnicos

**QR**

**Espacio ocupado en el cuerpo**

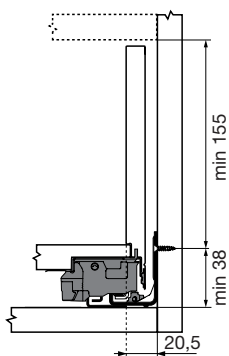

**Cotas montaje trasera**

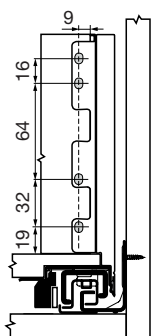

Consulte con nuestro Dpto. Comercial para otros fondos



*Opcional: Accesorio para ajustar la profundidad del frente ±2,5 mm para función Tip-On Blumotion*  
Cód. 38.0116.6



*Opcional: Refuerzo estabilizador frontal*  
Cód. 38.1638.3



Ver también...

**6.01** Despiece Industrial  
Página 468

Código						
Cierre decelerante BLUMOTION						
Descripción	Fondo	Peso		Negro Texturizado	Óxido	
Cajón	500	40 Kg.	1	N 38.2728.7	N 38.2733.1	
Cajón	500	40 Kg.	10	N P 38.2729.8	N P 38.2734.2	
Cajón	500	70 Kg.	1	N 38.2730.9	N 38.2735.3	
Cajón	500	70 Kg.	10	N P 38.2732.0	N P 38.2736.4	
Caj. Interior Tirador	500	40 Kg.	1	N 38.2737.5	N 38.2741.9	
Caj. Interior Tirador	500	40 Kg.	10	N P 38.2738.6	N P 38.2743.0	
Caj. Interior Tirador	500	70 Kg.	1	N 38.2739.7	N 38.2744.1	
Caj. Interior Tirador	500	70 Kg.	10	N P 38.2740.8	N P 38.2745.2	
Caj. Interior Cristal	500	40 Kg.	1	N 38.2746.3	N 38.2750.7	
Caj. Interior Cristal	500	40 Kg.	10	N P 38.2747.4	N P 38.2751.8	
Caj. Interior Cristal	500	70 Kg.	1	N 38.2748.5	N 38.2752.9	
Caj. Interior Cristal	500	70 Kg.	10	N P 38.2749.6	N P 38.2754.0	

La guía tipo S incorpora el sistema de cierre decelerante BLUMOTION, para convertirla en TOB (Sistema de expulsión TIP-ON + freno decelerante), es necesario añadir el mecanismo expulsión. Seleccione código necesario para expulsión.

**Tronzado perfil y varilla delantero**

LW= Ancho interior cuerpo mueble  
Perfil(5): X= LW -126  
Tirador(6): Y= LW -90

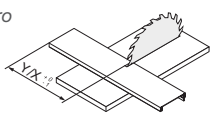

Código				
Fondo	Peso	Ref. Proveedor		Mecanismo expulsión
350 - 750	< 20 Kg.	L1	1/20	38.2191.3
350 - 750	15 - 40 Kg.	L3	1/20	38.2192.4
350 - 750	35 - 65 Kg.	L5	1/20	38.2193.5

**MY LEGRABOX - Perfil F = 241 mm - 40/70 Kg.**

Acero

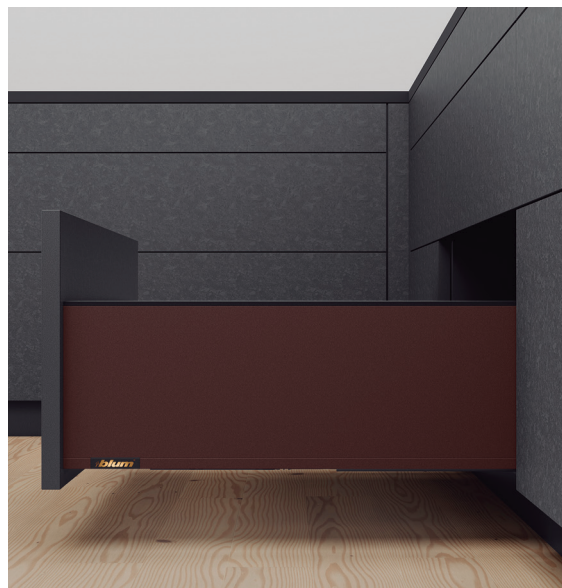

**Contenido:**

Los kits incluyen todas las piezas necesarias para un cajón de cierre amortiguado BLUMOTION.

- 1- Juego de 2 guías con cierre amortiguado.
- 2- Juego de 2 estructuras metálicas de perfil hueco 12,8 mm. para personalizar.
- 3- Juego de 2 fijaciones frontales para atornillar.
- 4- Juego de 2 soportes de trasera.
- 5 - Juego de 2 laterales embellecedores metálicos + 2 soportes de fijación.
- 6- Juego de 2 tapas interiores negras + 2 tapas exteriores metálicas cobreadas con logo Blum.

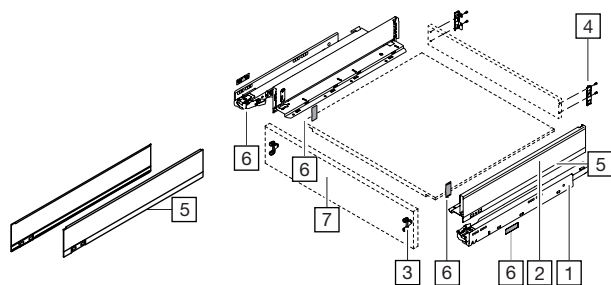

Cotas de corte de tableros de aglomerado de 16 mm.  
 LW= Ancho interior cuerpo mueble  
 KB= Ancho cuerpo mueble  
 NL= Largo Nominal

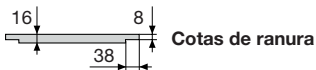
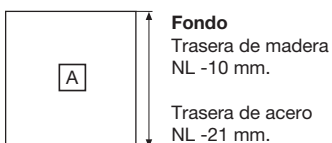
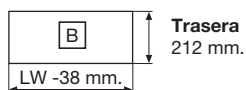
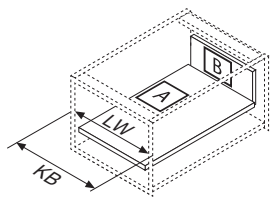

Cálculo del hueco necesario  
 NL= Largo Nominal

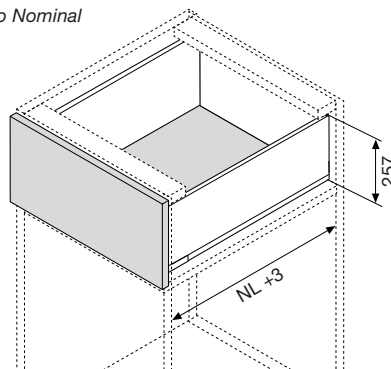

Datos técnicos



**Espacio ocupado en el cuerpo**

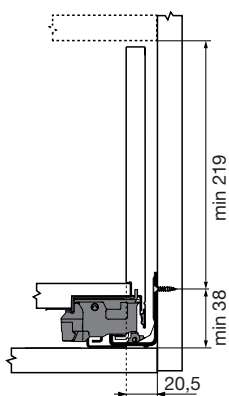

Opcional: Accesorio para ajustar la profundidad del frente  $\pm 2,5$  mm para función Tip-On Blumotion  
 Cód. 38.0116.6



Opcional: Refuerzo estabilizador frontal  
 Cód. 38.1638.3

Ver también...  
**6.01** Despiece Industrial  
 Página 468



Consulte con nuestro Dpto. Comercial para otros fondos

**Cotas montaje trasera**

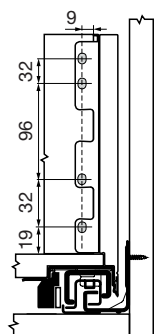

**Código**  
 Cierre decelerante BLUMOTION

Descripción	Fondo	Peso	📦	Negro Texturizado	Óxido
Cajón	500	40 Kg.	1	<b>N</b> 38.2755.1	<b>N</b> 38.2759.5
Cajón	500	40 Kg.	10	<b>N P</b> 38.2756.2	<b>N P</b> 38.2760.6
Cajón	500	70 Kg.	1	<b>N</b> 38.2757.3	<b>N</b> 38.2761.7
Cajón	500	70 Kg.	10	<b>N P</b> 38.2758.4	<b>N P</b> 38.2762.8

La guía tipo S incorpora el sistema de cierre decelerante BLUMOTION, para convertirla en TOB (Sistema de expulsión TIP-ON + freno decelerante), es necesario **añadir el mecanismo expulsión**. Seleccione código necesario para expulsión.

Fondo	Peso	Ref. Proveedor	📦	Código Mecanismo expulsión
350 - 750	< 20 Kg.	L1	1/20	38.2191.3
350 - 750	15 - 40 Kg.	L3	1/20	38.2192.4
350 - 750	35 - 65 Kg.	L5	1/20	38.2193.5



**LEGRABOX BOTELLERO - Perfil M = 90,5 mm - Perfil C = 177 mm. - 20 Kg.**

Acero



GUÍAS Y HERRAJES

GUÍAS Y LATERALES PARA CAJÓN



- 20Kg
- Cierre decelerante
- Apertura expulsión
- Ajuste frontal
- Fácil instalación

**Contenido:** Los kits incluyen todas las piezas necesarias para un cajón superior M e inferior C de cierre amortiguado BLUMOTION.

- 1- Juego de 2 guías de cierre amortiguado.
- 2- Juego de 4 perfiles + 4 tapas.
- 3- Juego de 2 soportes de trasera M.
- 4- Juego de 2 soportes de trasera C.
- 5- Juego de 2 fijaciones frontales M tornillo.
- 6- Juego de 2 fijaciones frontales C tornillo.

**Datos técnicos**

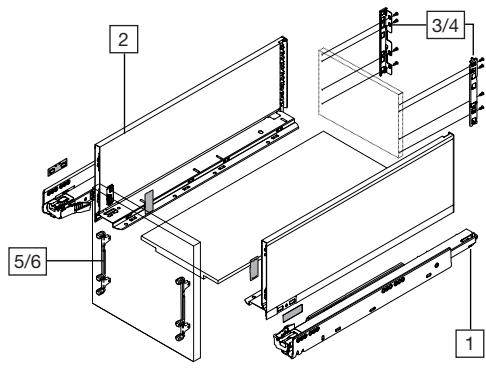

*Cotas de corte de tableros de aglomerado de 16 mm.*

LW= Ancho interior cuerpo mueble  
KB= Ancho cuerpo mueble  
NL= Largo Nominal

**Altura de trasera (X)**  
C = 148 mm.  
M = 63 mm.

**Fondo**  
Trasera de madera  
NL -10 mm.  
Trasera de acero  
NL -21 mm.

**Cálculo del hueco necesario**

**Opcional:**  
Juego de 2 vidrios transparentes.  
(Para modelo Free únicamente)

Medida	Ref. Proveedor	Código
138 x 500	ZE7S388G 1	P 38.1662.6

**Espacio ocupado en el cuerpo**

**Cotas instalación del frente**

**Cotas montaje trasera Altura M**

**Cotas montaje trasera Altura C**

Con un único juego de guías montadas en diagonal se puede armar un cajón doble altamente estable con capacidad inferior máx. de 20 Kg. con el ancho deseado. Opcionalmente es posible añadir divisorios.

**(X) Altura M = 0 mm.**  
**(Y) Altura C = 96 mm.**

**FA = Recubrimiento del frente**  
\*+1 mm para el montaje de las guías de cuerpo en el lateral horizontal del cuerpo.

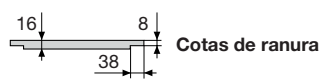

Código								
Cierre decelerante BLUMOTION								
Fondo	Peso (Kg.)	Tipo	📦	Antracita	Blanco	📦	Negro	Inox
350 mm.	20	Pure	1	38.0242.0	38.0247.5	1	P 38.0255.2	P 38.0261.8
400 mm.	20	Pure	1	38.0243.1	38.0248.6	1	38.0256.3	P 38.0262.9
450 mm.	20	Pure	1	38.0244.2	38.0249.7	1	P 38.0257.4	P 38.0264.0
500 mm.	20	Pure	1	38.0245.3	38.0250.8	1	38.0258.5	38.0265.1
500 mm.	20	Free*	1	38.0246.4	38.0251.9	1	P 38.0259.6	P 38.0266.2
550 mm.	20	Pure	1	N 38.2625.3	N 38.2626.4	5	P N 38.2627.5	P N 38.2628.6
600 mm.	20	Pure	1	38.0253.0	38.0254.1	1	P 38.0260.7	P 38.0267.3

\* Cajón inferior para montaje con cristal lateral.

La guía tipo S incorpora el sistema de cierre decelerante BLUMOTION, para convertirla en TOB (Sistema de expulsión TIP-ON + freno decelerante BLUMOTION), es necesario añadir el mecanismo expulsión. Selección código necesario para expulsión.

Fondo	Peso (Kg.)	Ref. Proveedor	📦	Código
350 - 600 mm.	< 20	L1	1/20	38.2186.5

**2.01 Divisores interiores cajones**  
Página 13

www.mengual.com

**LEGRABOX DESPENSERO SPACE TOWER** - Set de 5 cajones interiores. - 40/70 Kg.

Acero



**Contenido:**

Los kits incluyen todas las piezas necesarias para 5 cajones de cierre amortiguado BLUMOTION.

**No incluye juego de vidrios.**

- 1 Cajón inferior Pure / Free para cargas pesadas de 70 Kg.
- 3 Cajones intermedios Pure / Free para máx. 40 Kg.
- 1 Cajón superior Pure M para máx. 40 Kg.

**Free:** Los laterales son de cristal.

**Pure:** Los laterales son 100% metálicos.



**Ancho Máx. 600 mm.**

Consulte a nuestro Dpto. Comercial para otros anchos.

El conjunto de cajones Space Tower es flexible en altura aunque se **recomiendan las siguientes cotas:**

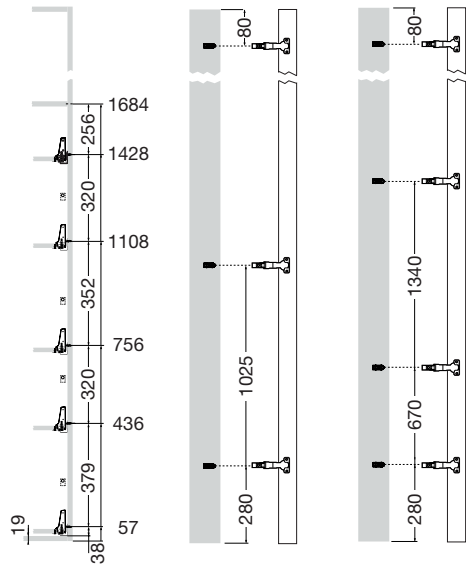

Posicionamiento en cuerpo

Cotas de taladro para el frente

		Código						
		Cierre decelerante BLUMOTION						
Fondo	Tipo	Tirador		Antracita	Blanco	Negro	Inox	
1	500	Free	No	1	38.0269.5	38.0271.7	38.0273.9	P 38.0276.1
2	500	Pure	No	1	38.0268.4	38.0270.6	38.0272.8	P 38.0275.0
3	500	Pure	Sí	1	38.0872.3	38.0873.4	38.0874.5	P 38.0875.6
1	600	Free	No	3	P 38.0881.1	P 38.0882.2	P 38.0883.3	P 38.0884.4
2	600	Pure	No	1	38.0885.5	38.0886.6	P 38.0887.7	P 38.0888.8
3	600	Pure	Sí	1	38.0889.9	38.0891.0	P 38.0892.1	P 38.0894.3

La guía tipo S incorpora el sistema de cierre decelerante BLUMOTION, si requiere un sistema de expulsión TIP-ON es necesario **añadir el mecanismo expulsión.**

Seleccione código necesario para expulsión.

Fondo	Peso	Ref. Proveedor		Código
				Mecanismo expulsión
350 - 750	< 20 Kg.	L1	1/20	38.2191.3
350 - 750	15 - 40 Kg.	L3	1/20	38.2192.4
350 - 750	35 - 65 Kg.	L5	1/20	38.2193.5

**Opcional:** Vidrio transparente.

Descripción	Medida	Ref. Proveedor		Código
Jgo. Lateral	138 x 500	ZE7S388G	1	P 38.1662.6
Frontal Bajo	70 x 450	ZE7V338G	1	P 38.1663.0
Frontal Bajo	70 x 600	ZE7V488G	1	P 38.1664.1
Frontal Alto	138 x 450	ZE7W338G	1	P 38.1665.2
Frontal Alto	138 x 600	ZE7W488G	1	P 38.1666.3

**Opcional en caso de comprar embalajes industriales del cajón:**

Set perfil + fijaciones delanteras para 5 cajones de ancho máximo <=600.

		Código			
Tirador		Antracita	Blanco	Negro	Inox
No	1	38.0279.4	38.0280.5	38.0281.6	P 38.0282.7
Si	1	38.0876.7	38.0877.8	38.0878.9	P 38.0880.0

## DESPIECE INDUSTRIAL

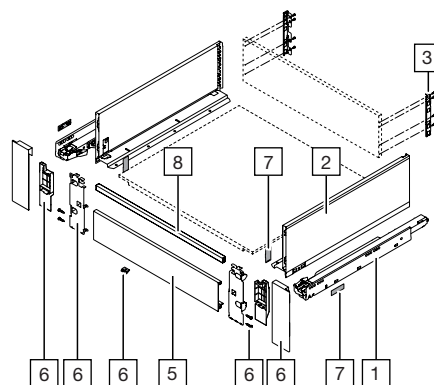
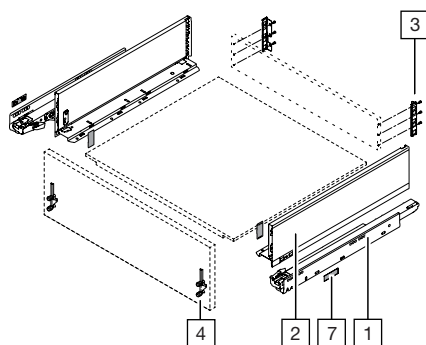

## 1- JUEGO DE GUÍAS

Válido para todos los cajones - 40/70 Kg.

Acero

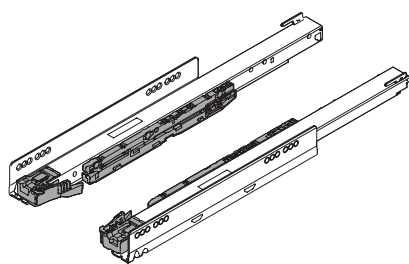

La guía tipo S incluye el sistema de cierre decelerante BLUMOTION. Para convertirla en TOB: Sistema de expulsión TIP-ON + freno decelerante BLUMOTION, es necesario añadir el mecanismo expulsión.

Fondo	Kg.	Ref. Proveedor	Código	Código	
				Cierre decelerante BLUMOTION	
270	40	750.2701S	1/12	38.2514.4	
300	40	750.3001S	1/12	38.2246.2	
350	40	750.3501S	1/12	38.2247.3	
400	40	750.4001S	1/12	38.2248.4	
450	40	750.4501S	1/12	38.2249.5	
500	40	750.5001S	1/12	38.2250.6	
500	70	753.5001S	1/12	38.2251.0	
550	40	750.5501S	1/12	38.2589.0	
550	70	753.5501S	12	38.2255.4	P
600	40	750.6001S	1/6	38.2094.4	
600	70	753.6001S	1/6	38.0413.6	
650	70	753.6501S	12	38.2116.5	P

## 3- JUEGO ADAPTADOR PERFIL TRASERA

Perfil C / F / K / M / N

Acero

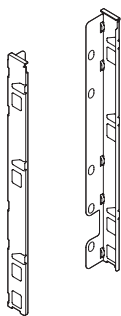

Altura	Ref. Proveedor	Código	Código	
			Antracita	Blanco
M	ZB7M000S	1/48	38.2180.6	38.2181.0
C	ZB7C000S	1/48	38.2182.1	38.2183.2
F	ZB7F000S	1/25	38.1646.4	38.1845.0
K	ZB7K000S	1/25	38.1647.5	38.1844.6
N	ZB7N000S	1/25	38.1650.1	38.1804.1

## 2- LATERALES METÁLICOS

Válidos para cualquier guía - Perfil C / F / K / M / N

Acero

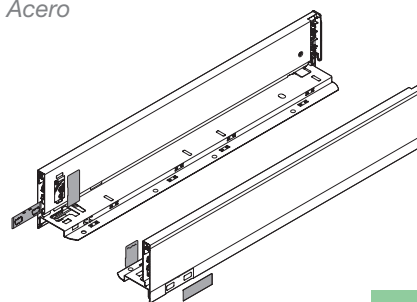

Los juegos individuales incluyen siempre las tapitas laterales.

Free: Para vidrio lateral, incluye perfiles y cubrelaterales. No incluye vidrios.

Fondo	Altura	Tipo	Ref. Proveedor	Código	Código	
					Antracita	Blanco
270	M	Pure	770M2702S	1/5	38.2515.5	38.2516.6
270	C	Pure	770C2702S	1/5	38.2517.0	38.2518.1
300	M	Pure	770M3002S	1/5	38.1547.3	38.1782.0
300	M	Pure	770M3002S	20	P 38.2344.2	P 38.2345.3
300	C	Pure	770C3002S	1/5	38.1531.1	38.1788.6
300	C	Pure	770C3002S	10	P 38.2350.1	P 38.2351.2
350	M	Pure	770M3502S	1/5	38.1549.5	38.1783.1
350	C	Pure	770C3502S	1/5	38.1533.3	38.1789.0
400	M	Pure	770M4002S	1/5	38.1551.0	38.1784.2
400	M	Pure	770M4002S	20	P 38.2346.4	P 38.2347.5
400	C	Pure	770C4002S	1/5	38.1535.5	38.1790.1
400	C	Pure	770C4002S	10	P 38.2352.3	P 38.2353.4
450	M	Pure	770M4502S	1/5	38.1553.2	38.1785.3
450	C	Pure	770C4502S	1/5	38.1537.0	38.1791.2
450	C	Free	780C4502S	5	P 38.2373.3	P 38.2374.4
500	N	Pure	770N5002S	1/5	38.1558.0	38.1787.5
500	M	Pure	770M5002S	1/5	38.1555.4	38.1781.6
500	M	Pure	770M5002S	20	38.2348.6	38.2349.0
500	C	Pure	770C5002S	1/5	38.1539.2	38.1792.3
500	C	Pure	770C5002S	10	38.2354.5	38.2355.6
500	C	Free	780C5002S	1/5	38.1563.5	38.1974.3
500	C	Free	780C5002S	30	P 38.2357.1	P 38.2358.2
500	K	Pure	770K5002S	1/5	38.1545.1	38.1846.1
500	K	Pure	770K5002S	10	P 38.0045.1	P 38.0046.2
500	F	Pure	770F5002S	1/5	38.1542.5	38.1847.2
500	F	Pure	770F5002S	10	P 38.2360.4	P 38.2361.5
550	C	Pure	770C5502S	1/5	38.2133.1	38.2134.2
550	M	Pure	770M5502S	1/5	38.2121.3	38.2122.4
550	F	Pure	770F5502S	1/5	38.2253.2	38.2254.3
600	C	Pure	770C6002S	1/3	38.1541.4	38.1793.4
600	M	Pure	770M6002S	1/3	38.1557.6	38.1786.4
600	F	Pure	770F6002S	1/3	38.2119.1	38.2120.2
600	K	Pure	770K6002S	1/3	38.0050.6	38.0083.6
650	C	Pure	770C6502S	3	P 38.2367.4	P 38.2368.5
650	M	Pure	770M6502S	3	P 38.2365.2	P 38.2366.3
650	F	Pure	770F6502S	3	P 38.2369.6	P 38.2370.0

4- FIJACIÓN FRONTAL - Perfil C / K / M / N

Acero

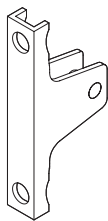

Fijación	Altura	Ref. Proveedor	📦	Código
Tornillo	N	ZF7N7002	2/100	38.2364.1
Tetón Expando	N	ZF7N70E2	100	<b>P</b> 38.1671.1
Tornillo	M	ZF7M7002	2/500	38.1669.6
Tetón Expando	M	ZF7M70E2	2/500	38.1670.0
Puerta Fina	M	ZF7M70T2	2/100	38.1736.3
Tornillo	C	ZF7C7002	2/100	38.2150.4
Tetón Expando	C	ZF7C70E2	2/100	38.1667.4
Puerta Fina	C	ZF7C70T2	100	<b>P</b> 38.1735.2
Tornillo	K	ZF7K0002	2/100	38.2149.3
Tetón Expando	K	ZF7K70E2	2/100	38.1668.5



Sabías qué...

1 fijación tipo C se consigue con 2 fijaciones tipo M\*

1 Fijación tipo F se consigue con 3 fijaciones tipo M\*

\* Requieren mecanizaciones especiales del frente

5- PERFIL DELANTERO Cajón interior

Perfil M / C

Aluminio

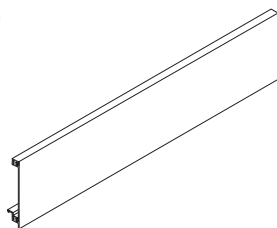

Largo nominal: 1043 mm.  
Apto para cajones hasta 1200 mm.

				Código	
Altura	Para Vidrio	Ref. Proveedor	📦	Antracita	Blanco
M / C	No	ZV7.1043C01	1/12	38.1733.0	38.1799.3
M / C	Si	ZV7.1043MN1	1/24	38.1734.1	38.1800.4

6- JUEGO ADAPTADOR PERFIL DELANTERO Cajón interior

Perfil C / K / M

Acero

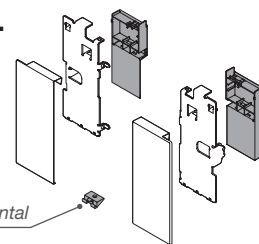

Incluye 1 refuerzo frontal

				Código	
Altura	Apto Tirador	Ref. Proveedor	📦	Antracita	Blanco
K	No	ZI7.0KS0	1/6	38.2244.0	38.2245.1
M	No	ZI7.0MS0	1/6	38.1676.6	38.1798.2
C (Vidrio)	No	ZI7.2CS0	1/6	38.1677.0	38.1796.0
C	Si	ZI7.3CS0	1/6	38.1678.1	38.1797.1

7- TAPAS laterales

Válido para todos los cajones Legrabox

Plástico

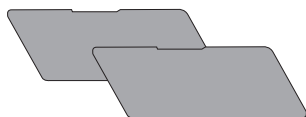

Tapas incluidas en embalaje individual, en embalaje industrial solicitar a parte.

				Código	
Tipo	Nº. Tintas	Ref. Proveedor	📦	Antracita	Blanco
Interior		ZA7.5700.BT 20/1000		38.1641.6	38.1803.0
Exterior		ZA7.0700 20/1000		38.1640.5	38.1802.6
Exterior/Personalizada	1	ZA7.0700XX	1000	<b>P</b> 38.2570.3	<b>P</b> 38.2572.5
Exterior/Personalizada	2	ZA7.0700XX	1000	<b>P</b> 38.2571.4	<b>P</b> 38.2573.6

8- VARILLA TIRADOR Cacerolero interior

Aluminio

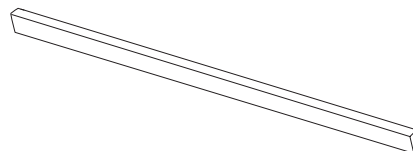

Largo nominal: 1080 mm.  
Apto para cajones hasta 1200 mm.

		Código	
Ref. Proveedor	📦	Antracita	Blanco
ZR7.1080U	1/20	38.1691.0	38.1801.5

MECANISMO TIP-ON LEGRABOX - Apertura por expulsión

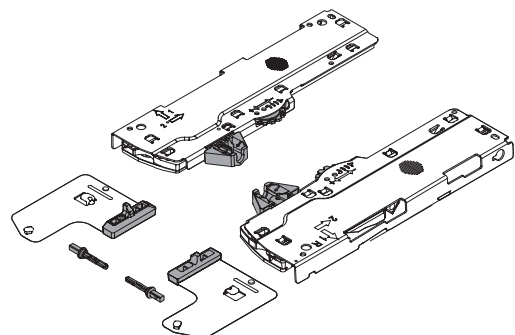

Necesario solo en caso de montar mecanismo expulsión.  
Solicitar: 1 + 2

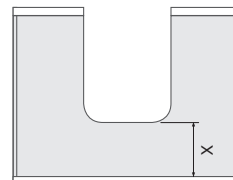

Distancia mínima recomendada para fregadero.  
Otras distancias consultar.

Fondo	Peso	X	Ref. Proveedor	📦	Código
1 270 - 300 mm.	< 10 Kg.	175 mm.	T60L7040 S0	1/20	38.2184.3
1 270 - 300 mm.	10 - 20 Kg.	175 mm.	T60L7140 S1	1/20	38.2185.4
1 350 - 750 mm.	< 20 Kg.	215 mm.	T60L7340 L1	1/20	38.2186.5
1 350 - 750 mm.	15 - 40 Kg.	215 mm.	T60L7540 L3	1/20	38.2187.6
1 350 - 750 mm.	35 - 65 Kg.	215 mm.	T60L7570 L5	1/20	38.2188.0
Descripción			Ref. Proveedor	📦	Código
2 Varilla sincronizadora			T60.1125W	1/40	38.1569.4

## VIDRIOS TRANSPARENTES - Válidos para Legrabox Free

Cristal

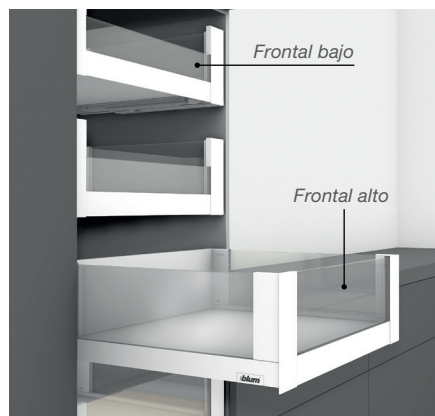

Elemento de inserción lateral y frontal para LEGRABOX free.

Los cristales de frontal alto o bajo son para casco de 16 mm.

En caso de trabajar 19 mm se deben recortar 6 mm.



10 mm.

Tipo	Medida	Ref. Proveedor	Ref. Proveedor	Código
Jgo. 2 Laterales	138 x 500	ZE7S388G	1	38.1662.6
	70 x 450	ZE7V338G	1	38.1663.0
Frontal Bajo	70 x 600	ZE7V488G	1	38.1664.1
	70 x 900	ZE7V788G	1	38.0277.2
Frontal Alto	138 x 450	ZE7W338G	1	38.1665.2
	138 x 600	ZE7W488G	1	38.1666.3
	138 x 900	ZE7W788G	1	38.0278.3

## BARRA ESTABILIZADORA LATERAL - Válida para cajones anchos

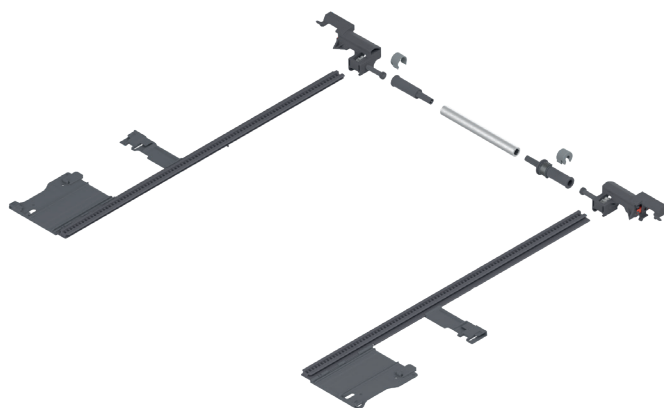

Tronzado varilla  
LW= Ancho interior cuerpo mueble  
X= LW -295

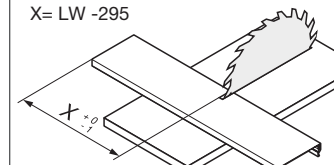

Para cajones con un ancho de cuerpo de mueble de 900 a 1400 mm.

Profundidad	Ref. Proveedor	Ref. Proveedor	Código
270 - 400	ZS7M400LU	10	38.2413.1
450 - 650	ZS7M650LU	1/10	38.1724.5

## TIRADOR PARA CAJÓN INTERIOR

Válido para cajones interiores de Altura M / K  
Plástico

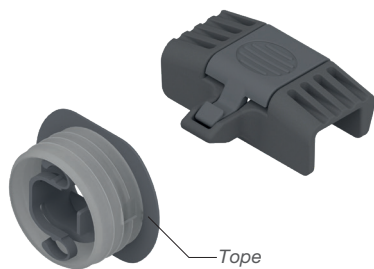

El tope permite la apertura del cajón interior al abrir el cajón principal mediante arrastre.

Ref. Proveedor	Ref. Proveedor	Código	
		Antracita	Blanco
Z17.0M07	1/25	38.1675.5	38.1978.0

## ESTABILIZADOR para frente y fondo

Plástico



1 Para panel de 16-19 mm.  
Fijación tetón EXPANDO Ø10 mm.  
Espacio mínimo requerido 9 mm.

2 Para panel de Mín. 8 mm.  
Fijación tetón EXPANDO T.  
Espacio mínimo requerido 13 mm.

Descripción	Ref. Proveedor	Ref. Proveedor	Código
1 Estándar	Z96.10E1	1/250	38.1638.3
2 Puerta fina	Z96.00T1	100	38.1737.4

## Fijación refuerzo para panel interior y frente

Plástico

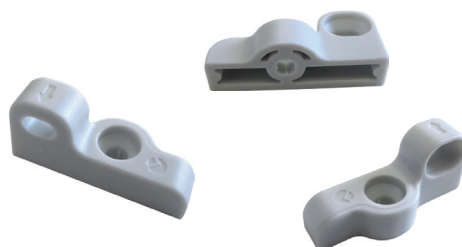
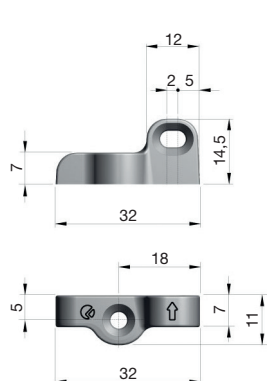

Descripción	Ref. Proveedor	Código
Fijaciones de refuerzo	25/7500	38.1439.0

**BOXFIX** - Plantilla de montaje cajón Legrabox



El ajuste del ancho se realiza con mucha facilidad a través de la trasera.

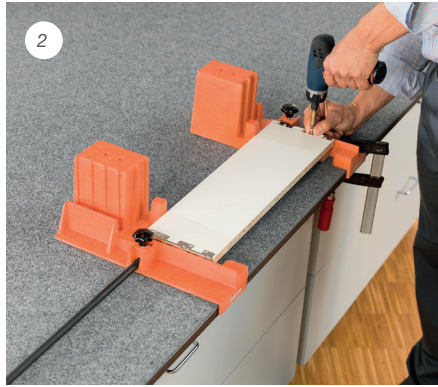

La trasera en madera y los adaptadores de trasera pueden atornillarse sin fisuras.

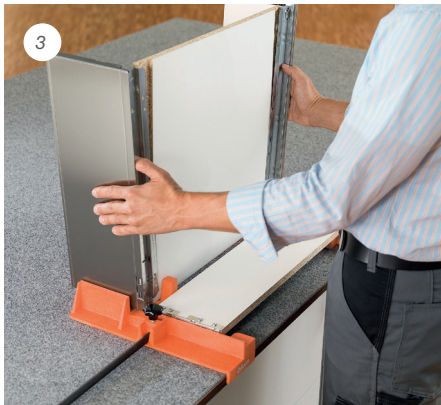

Las piezas del cajón se pueden montar con precisión sin tener que sujetarlos de manera incomoda.



8.07 Plantillas Manuales  
Página 200

Instrucciones de uso

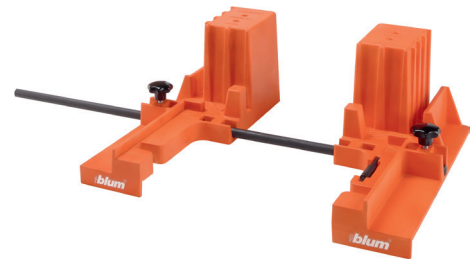

Ref. Proveedor		Código
ZMM.0700	1	38.2385.1

**FRESADORA** - Para fondos de cajón Tandembox/Legrabox



Fresado de trasera >16-19 mm. para TANDEMBOX y LEGRABOX con tope de madera incluidos.



Permite un ranurado simple y preciso del fondo.

Ideal para fondos de cajón que requieren un fresado en su base como el modelo LEGRABOX.

- Mecanización precisa del fresado del fondo de un cajón.
- Encastre sencillo del fondo para trabajar con comodidad.
- No requiere preparación.

Incluye:

- 1 x Fresadora.
- 1 x Fresa de Ø60 mm.
- 2 x Topes de madera.
- 1 x Jgo. de herramientas.

Instrucciones de uso



Fresado del fondo de 15-16 mm tope de madera.

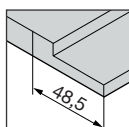

Cotas ranura fondo cajón



Ref. Proveedor		Código
M35.7200.01	1	60.5044.1

**SPACE STEP** - Peldaño y cajón de almacenaje para zócalos

Acero/Plástico

blum



Datos técnicos



Cocinas



Vestidores



Baños



Innovador sistema alzador que permite aprovechar el espacio perdido en el hueco del zócalo creando un peldaño oculto que soporta máx. 150 Kg. y altura de 136 mm. a 204 mm. en función del sistema de cajón interior a implementar.

Opcionalmente permite instalar en su interior, un cajón con laterales metálicos TandemBox / Legrabox o de madera Tandem / Movento. **(No incluido).**

Se puede instalar de forma enrasada con el frontal de la cocina, totalmente en retroceso o con un semi retroceso para zócalos pequeños. Ideal para todas las estancias del hogar.

Dado su particular sistema de anclaje el peso máximo recomendado del cajón es de 20 Kg. Resulta obligatorio usar para el peldaño una base de 3 capas y un grosor mínimo de 21 mm. con material antideslizante.

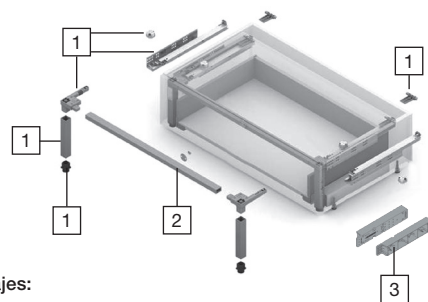
**Contenido set de herrajes:**

- a - Guías Tandem (x2) con cierre amortiguado
- b - Herrajes específicos estructura y patas (no incluye perfil transversal)
- c - Set de placa e imán
- d - Tornillería necesaria

Descripción	📦	Código
1 Set herrajes específicos	1/5	38.0119.9
2 Perfil Transversal 1200 mm. para cortar	1/10	38.0121.0
3 Set Regrueso cajón interior*	1/20	38.0122.1

\*Necesario sólo en caso de instalarse un cajón en el hueco bajo el peldaño.

**ZOCAL-BOX** - Kit cajón para zócalo

Plástico

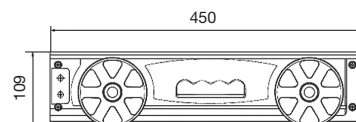

**No incluye** base ni trasera de madera.

Las grapas vienen preparadas para pata redonda. En otros tipos de pata se puede instalar fijando el perfil guía con silicona en el suelo.

		Código
Fondo	📦	Gris
450	1/25	38.1176.3

**SERVO DRIVE** - Sistema de **apertura automática** para cajones con cubo de basura



Despreocupate de la apertura manual; Servo Drive es el asistente eléctrico ideal para cualquier cocina.



Consulta a nuestro Dpto. Comercial para proyectos de motorización.



Incluye guía que permite una ubicación exacta del motor en la trasera del cajón antes de atornillar.

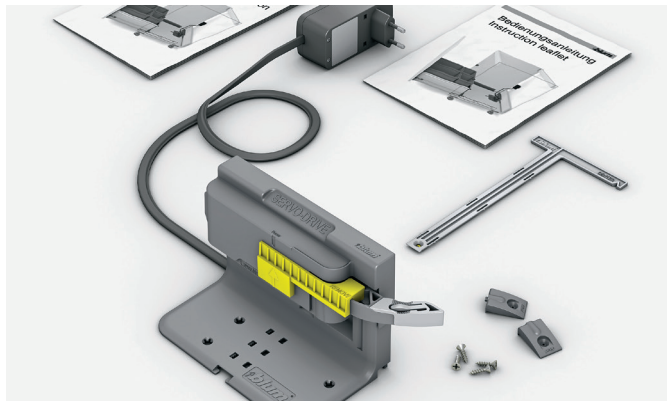

El Kit incluye los elementos necesarios para su instalación en 1 cajón.

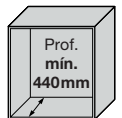

Servodrive



Fácil instalación

- Sistema eléctrico de apertura asistida en conexión con BLUMOTION por expulsión.
- Apto para cualquier cajón metálico con trasera.
- El kit incluye el equipo de accionamiento, soporte de fijación, transformador y amortiguadores.
- Protegido contra goteo y humedades.
- Instalación incluso con el cajón ya montado.

Vídeo e instalación



**2.01** Interiores y Contenedores de residuos  
Página 26 y 94

**6.01** Laterales metálicos para cajones  
Página 439

Descripción	Ref. Proveedor	1	Código
Kit Servo Drive basuras	Z10NA30ED	1	38.1595.2



**SERVO DRIVE** - Sistema de *apertura automática* para cajones

Plástico / Aluminio

blum



Fácil instalación



Servodrive

**Características técnicas:**

- Sistema eléctrico de apertura asistida en conexión con BLUMOTION por expulsión para frentes sin tiradores.
- Instalación en la parte trasera del mueble.
- Apto para cualquier cajón metálico o de madera con trasera.
- También cajones interiores.
- Instalación sencilla incluso con el cajón ya montado.
- Válido para cualquier carga y sistema de cajones dada su completa versatilidad.



Montaje cajones vertical Space Tower Cód. 38.2714.4



Montaje 4 cajones vertical Cód. 38.2715.5



**¿Quieres que te ayudemos?**  
Envíanos los planos de la cocina detallados y nosotros te lo configuramos.

Cable de distribución adicional 6 m.  
N 38.2857.4



**Kits predefinidos:** Escoger 1 y, tantos pasos 2 / 3 según necesite.

Pasos	Kits predefinidos		Código
1	Cjto. Transformador 24W+TT completo con cable 6 m. distribución	1	N 38.2711.1
	Cjto. Servo Drive 3 cajones vertical (sin transformador)	1	N 38.2712.2
	Cjto. Servo Drive 3 cajones vertical (1 de ellos de >50 Kg.) (sin transformador)	1	N 38.2713.3
2	Cjto. Servo Drive 4 cajones vertical (sin transformador)	1	N 38.2715.5
	Cjto. Servo Drive 4 cajones vertical (1 de ellos de >50 Kg.) (sin transformador)	1	N 38.2716.6
	Cjto. Servo Drive Space Tower 5 cajones interiores vertical (sin transformador)	1	N 38.2714.4
3	Cjto. Cable de distribución adicional de 6 m. (con pieza empalme)	1	N 38.2857.4

El paso 2 incluye los muelles y los empalmes necesarios.

**SERVO DRIVE - Sistema de apertura automática para cajones**



Plástico / Aluminio



**Despiece a medida (plan de pedido).  
Siga los pasos:**

**1. Transformador:** Añadir tantos transformadores como sea necesario junto con el cable toma tierra (TT) de alimentación al transformador. Los soportes de transformador son opcionales, pero muy recomendables para una correcta refrigeración. No se recomienda el de 12W en estas instalaciones.

Un transformador de 24W acciona hasta 3 mecanismos de forma simultánea y también sirve para Aventos y motores de frigorífico y lavavajillas, aunque en cajones es muy difícil que esto suceda y un único transformador puede llegar a trabajar para toda una instalación.

**2. Fijaciones:** Escoger el perfil cortable necesario con sus fijaciones superior e inferior o derecha e izquierda. El de 650 mm. es para un módulo estándar. El de 1170 mm. es para módulos más altos o columnas despensa y no se pueden empalmar entre sí por lo que se requiere de una balda intermedia para anclar las fijaciones necesarias. El cpto. fijaciones H/V son necesarias con los perfiles. Alternativamente, se utilizará la escuadra de 90° para anclar a balda para instalar un o dos motores en ella cuando nos sea posible un perfil.

**3. Cableado:** El cable de distribución se incorpora al perfil (2.2) si éste no lo lleva de serie, y comunica los motores con el transformador. El cable se puede empalmar entre sí mediante la pinza **Cód. 38.1602.2** la cual lleva de serie 2 capuchones protectores, y los extremos del cable deben ser protegidos mediante el capuchón **Cód. 38.1589.3** adicional.

**4. Motor:** un equipo por cajón. En caso de cajones pesados, sería necesario un segundo equipo correlativo y en este caso sincronizarse para acción simultánea mediante cable.

**5. Muelle distanciador:** 2 ud. por cajón de hasta 300 mm. de alto y 4 ud. para medidas superiores o cajones pesados de menos de 300 mm. Necesarios, no se incluyen en ningún otro producto.

**6. Anticolisionador:** Combox es un mecanismo necesario en caso de montaje en esquinas para evitar la colisión de los cajones entre sí una vez abiertos. En caso de accionar un cajón, éste impedirá su apertura a cualquier cajón que pueda colisionar. Incluye cable distribución 6+2 m., soporte cable y 1 pinza de empalme. Recomendamos ver el documento técnico online.

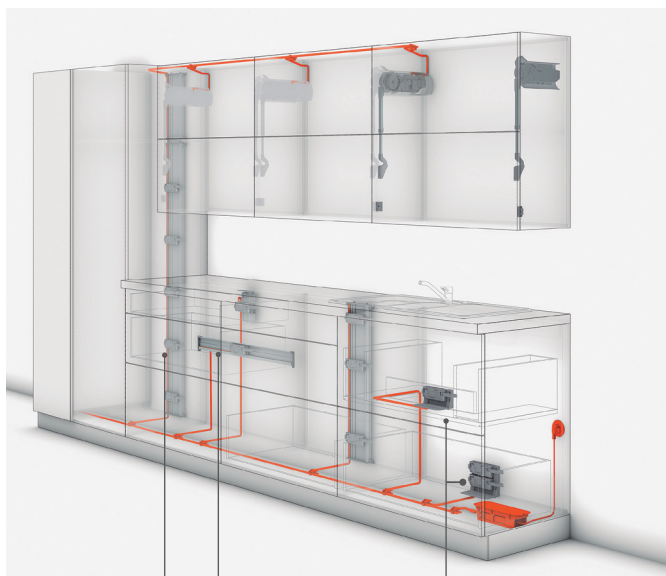

Perfil vertical

Perfil horizontal

Escuadra 90°

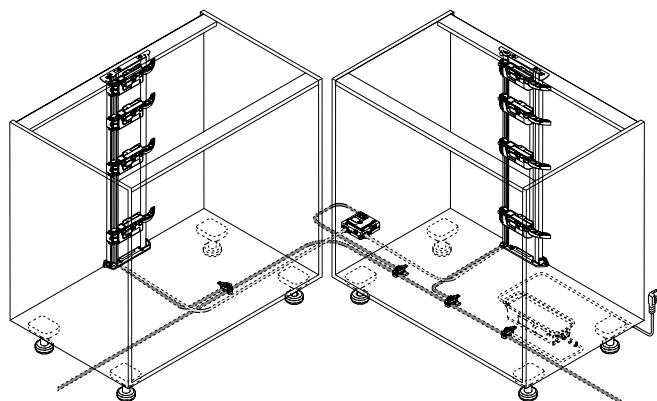

Vídeo e instalación

QR

Pasos	Despiece a medida	Ref. Proveedor	📦	Código
1	1.1 Transformador 24W para hasta 3 equipos sin cables	Z10NE030D	1	38.1596.3
	1.2 Cable alimentación transformador con enchufe TT	Z10M200E	1	38.1594.1
	1.3 Soporte pared transformador (opcional)	Z10NG120	1	38.1598.5
2	Soporte base transformador con tapa (opcional)	Z10NG000	1	<b>P N</b> 38.1597.4
	Perfil de soporte vertical 650 mm. (incluye cable empalmar)	Z10T650AA	1	<b>N</b> 38.1601.1
	Perfil de soporte vertical 1170 mm. (no incluye cable)	Z10T1170A	1	<b>P N</b> 38.1599.6
	2.1 Perfil de soporte horizontal 1143 mm. (no incluye cable)	Z10T1143B	1	<b>N</b> 38.2707.8
	Escuadra 90° a balda inferior 1 motor	Z10D0311	1	<b>P N</b> 38.1587.1
	Escuadra 90° a balda inferior 2 motores	Z10D7201.01	1	<b>P N</b> 38.1588.2
2.2	Cjto. fijaciones superior e inferior perfil vertical	Z10D01E1.01	1	<b>N</b> 38.2710.0
	Cjto. fijaciones derecha e izquierda perfil horizontal	Z10D5210	1	<b>N</b> 38.2708.9
3	3.1 Cable de 6 m. de distribución	Z10K600A	1	38.1593.0
	3.2 Pinza de empalme cable de distribución	Z10V1000.01	1	38.1602.2
	3.3 Capuchón protector extremo de cables adicional	Z10K0008	1	38.1589.3
	3.4 Soporte cable distribución	Z10K0009	1	<b>N</b> 38.1590.4
4	4.1 Equipo de accionamiento / motor	Z10A3000.03	1	<b>P N</b> 38.1581.2
	4.2 Cable sincronización motor 80 mm.	Z10K008S	1	<b>P N</b> 38.1591.5
	Cable sincronización motor 1200 mm.	Z10K120S	1	<b>P N</b> 38.1592.6
5	Distanciador amortiguador 5 mm. antracita	9.930.530	1	38.2590.1
6	Sistema combox anticolisionador cajones en esquinas	Z10ZC00A	1	<b>P N</b> 38.2706.7



Ver agrupación plantillas 8.07

**BRUNO** - Guía metálica con caída de fabricación italiana. **Máx. 25 Kg.**

Acero



Blanco. Ral 9003.



Gris metalizado. Ral 9006.



Marrón. Ral 8017.



Set freno amortiguador ambidiestro

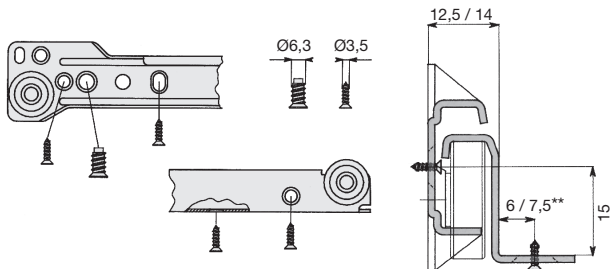

Fondo	📦	Código		
		Blanco	Marrón	Gris Metalizado
250	1/20	38.0189.3		
300	1/20	38.0190.4		38.1771.3
350	1/20	38.0191.5	38.0199.6	38.1772.4
400	1/20	38.0192.6		38.1773.5
450	1/20	38.0193.0	38.0201.1	38.1774.6
500	1/20	38.0194.1		38.1775.0
550	1/20	38.0195.2	38.0203.3	38.1776.1
600	1/20	38.0196.3	38.0204.4	
700**	1/20	38.1300.1		38.1302.3
800**	1/20	38.1303.4		38.1305.6
Set freno amortiguador	1/100		38.1152.0	

\*\* Las medidas de fondo 700 y 800 requieren una distancia de 7,5. (Ver cotas).

**GABIN** - Guía básica metálica con caída. **Máx. 20 Kg.**

Acero



Gris Metalizado. Ral 9006.



Negro. Ral 9005.



Beige. Ral 9001.



Marrón. Ral 8017.



Set freno amortiguador ambidiestro

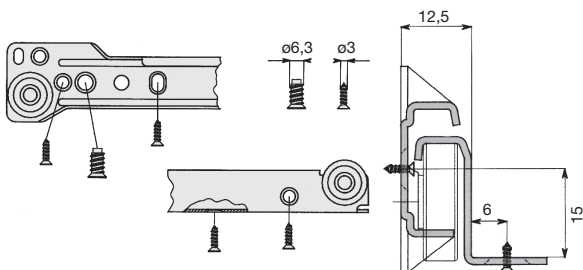

Fondo	📦	Código			
		Gris Metalizado	Marrón	Beige	Negro
250	1/20	38.0859.1	38.0662.0	38.0649.1	38.0804.2
300	1/20		38.0663.1		38.0805.3
350	1/20	38.0861.3	38.0664.2	38.0651.3	38.0806.4
400	1/20	38.0862.4			
450	1/20		38.0666.4		
500	1/20	38.0864.6	38.0667.5		38.0809.0
550	1/20		38.0668.6		
600	1/20	38.0866.1	38.0669.0	38.0653.5	
Set freno amortiguador	1/100		38.1152.0		



# INTELLIGENT LOCKING SYSTEMS

[www.ojmar.com](http://www.ojmar.com)

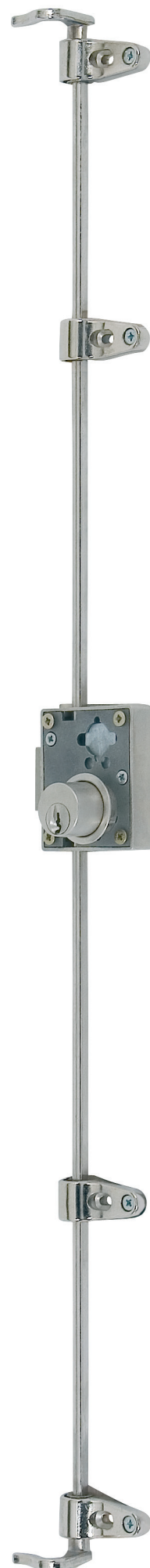

ABEL - Datos comunes de **guía extracción total y parcial con amortiguador SMOVE**

SALICE



Sistema decelerante integrado en la guía que amortigua el cierre del cajón.



Extracción parcial



Extracción total



Ajuste vertical  
±3 mm

## Indicaciones para el montaje:

- Dispositivo de cierre amortiguado Smove.
- Sistema antivuelco del cajón durante el transporte.
- Salida paralela del cajón.
- Fijación del cajón sin tornillos.
- Acabado en zincado plateado.
- Guía sin clip adicional: Facilita el montaje.

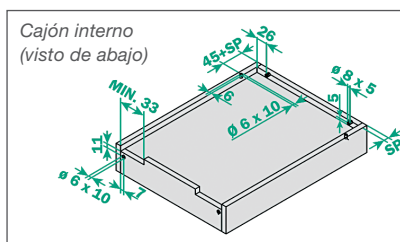
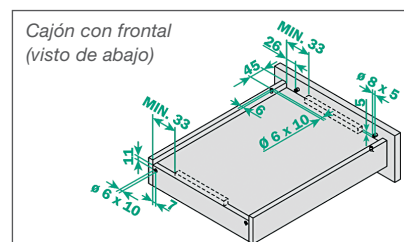
Cajón interno  
(visto de abajo)Cajón con frontal  
(visto de abajo)ABEL - Guía extracción **parcial** con **cierre amortiguado**

Acero

SALICE

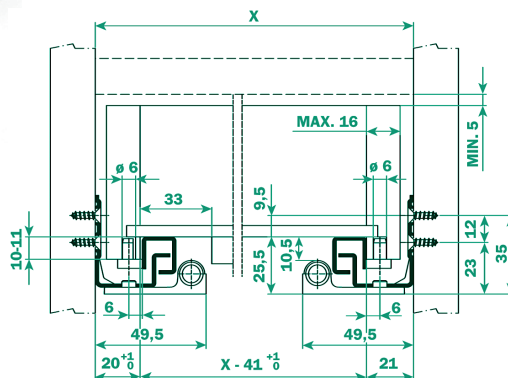
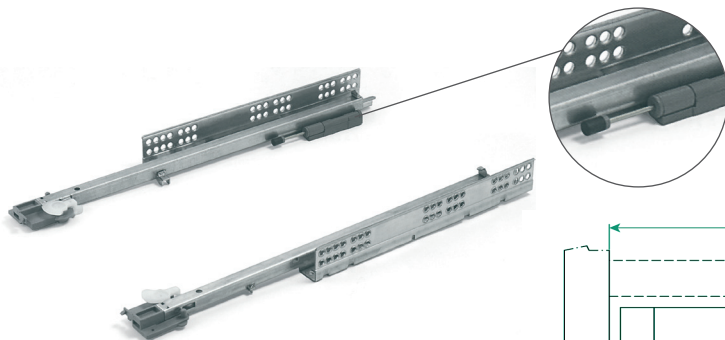

		Código
Fondo		Zincado
250	1/20	38.2151.5
300	1/20	38.2152.6
350	1/20	38.2153.0
400	1/20	38.2154.1
450	1/20	38.2155.2
500	1/20	38.2156.3

ABEL - Guía extracción **total** con **cierre amortiguado**

Acero

SALICE

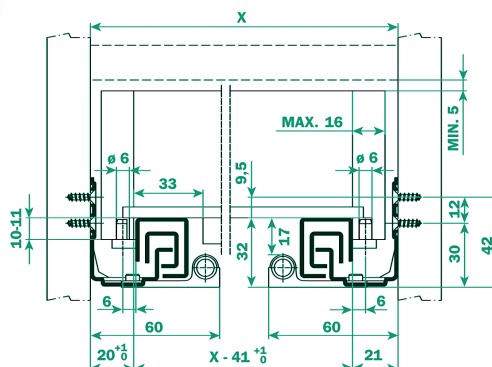
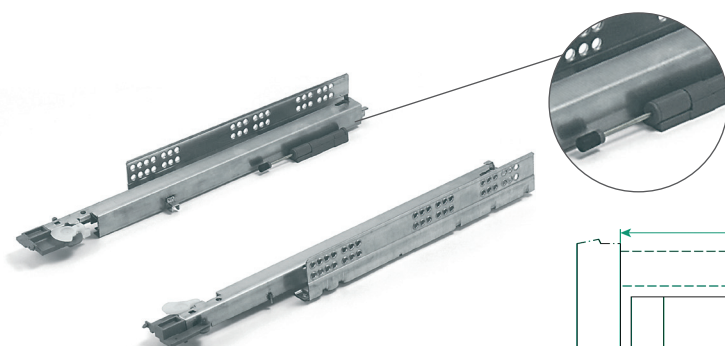

		Código
Fondo		Zincado
250	1/20	38.2157.4
300	1/20	38.2158.5
350	1/20	38.2159.6
400	1/20	38.2160.0
450	1/20	38.2161.1
500	1/20	38.2162.2
550	1/20	38.2163.3
600	1/20	38.2164.4

**ABEL - Datos comunes de guía extracción total y parcial sistema PUSH (mueble sin tirador)** **SALICE**



Extracción total



Extracción parcial

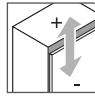

Ajuste vertical  
 $\pm 3$  mm

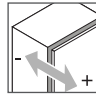

Ajuste profundidad  
 $\pm 2$  mm



**PUSH**

Sistema integrado en la guía que permite la apertura y el cierre de cajones sin tirador.



**Indicaciones para el montaje:**

- Dispositivo de apertura con Push.
- Sistema antivuelco del cajón durante el transporte.
- Salida paralela del cajón.
- Fijación del cajón sin tornillos.
- El cajón queda bloqueado cuando está cerrado.
- Acabado en zincado plateado.
- Guía sin clip adicional: Facilita el montaje.
- Sincronizador **opcional** para anchos Máx. 1300 mm.

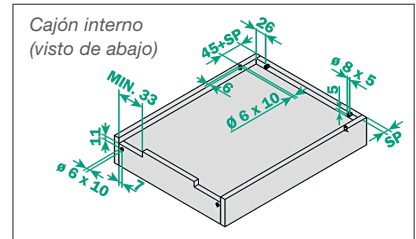
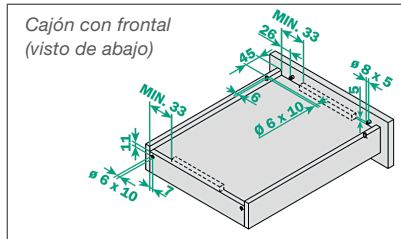

**ABEL - Guía extracción parcial de sistema PUSH (mueble sin tirador)**

Acero

**SALICE**

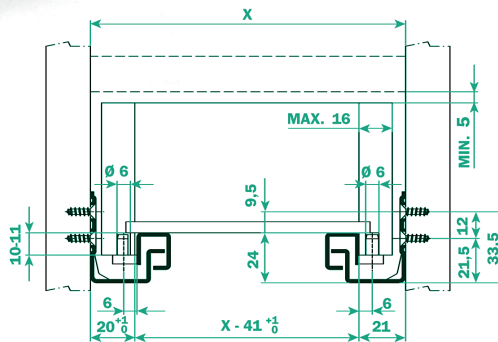
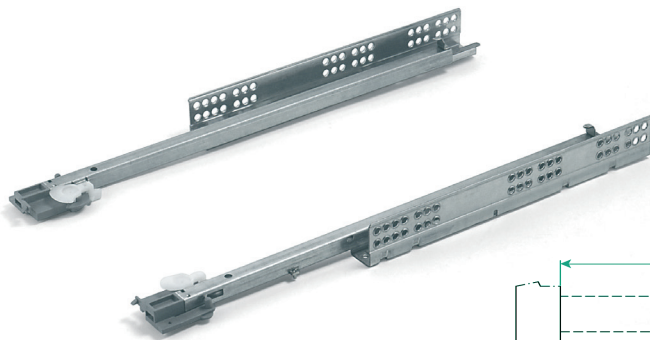

En caso de instalar el sincronizador, el encaste posterior pasa de 33 mm. a Mín. 60 mm.

		Código
Fondo		Zincado
250	1/20	38.2165.5*
270	1/20	38.2166.6*
300	1/20	38.2167.0
350	1/20	38.2168.1
400	1/20	38.2169.2
450	1/20	38.2170.3
500	1/20	38.2171.4
Sincronizador	1/20	38.0414.7

\* No se pueden sincronizar.

**ABEL - Guía extracción total sistema PUSH (mueble sin tirador)**

Acero

**SALICE**

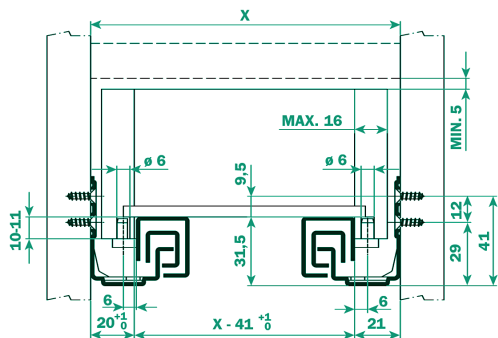
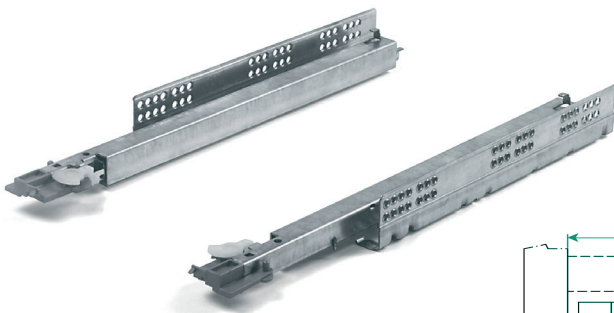

En caso de instalar el sincronizador, el encaste posterior pasa de 33 mm. a Mín. 65 mm.

		Código
Fondo		Zincado
250	1/20	38.2172.5
300	1/20	38.2173.6
350	1/20	38.2174.0
400	1/20	38.2175.1
450	1/20	38.2176.2
500	1/20	38.2177.3
550	1/20	38.2178.4
600	1/20	38.2179.5
Sincronizador	1/20	38.0415.8

**TANDEM** - Datos técnicos comunes de guías de **extracción parcial** con apertura por **expulsión** o **cierre amortiguado por encastre**



Extracción parcial



Técnica de encastre. Sin acoples.

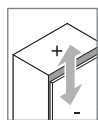

Ajuste vertical ±2,5 mm

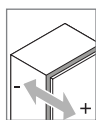

Ajuste profundidad -3,5/+2 mm

Posición de atornillado. Guías de cuerpo de mueble.

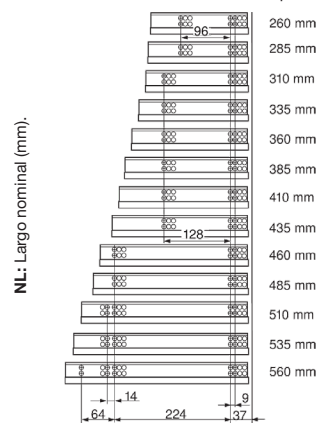

NL: Largo nominal (mm).

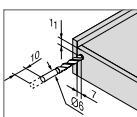
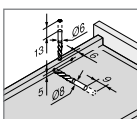
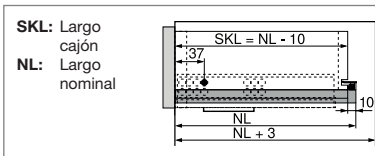

Trabajo del cajón. Utilizar la plantilla de taladrar T65.1000.02



PARCIAL



30Kg

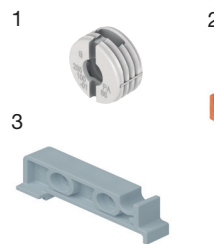

Descripción	Ref. Proveedor	📦	Código
1 Opcional: Accesorio ajuste frontal ± 2 mm.	295.1000	10/250	N 38.2343.1
2 Opcional: Plantilla mecanizado de enganche	T65.1000.02	1	N 38.0012.1
3 Opcional: Adaptador enganche trasero fondos <16 mm.	T51.7000.01	10/250	N 38.0159.5

**TANDEM** - Guía de **extracción parcial** con apertura por **expulsión TIP-ON** por encastre  
Acero

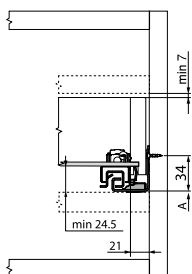
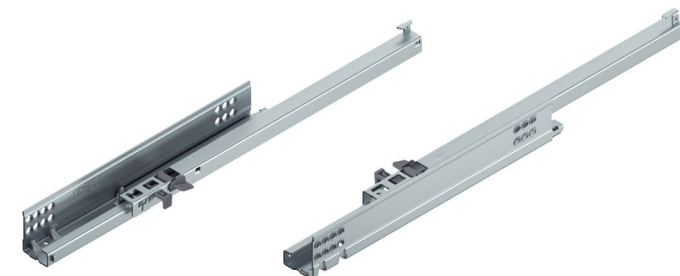

Datos técnicos

**TIP-ON:** Sistema integrado en la guía que permite la apertura por expulsión sin la necesidad de tiradores.

Fondo (SKL)	NL	Ref. Proveedor	📦	Código
300	310	551H3101T	1/24	N 38.3197.3
350	360	551H3601T	1/24	N 38.3198.4
400	410	551H4101T	1/24	N 38.3199.5
450	460	551H4601T	1/24	N 38.3200.6
500	510	551H5101T	1/24	N 38.3201.7

La guía 560HxxxxT es una guía con el sistema de expulsión incorporado de serie por lo que no es necesario añadir mecanismo de expulsión. Menos componentes, menos esfuerzo, excelente funcionalidad.

Descripción	Ref. Proveedor	📦	Código
Varilla sincronizadora anchos ≤ 1200 mm.*	T57.1140S	1/90	N 38.2997.1

\* Recomendada para anchos >600 mm.

**TANDEM** - Guía de **extracción parcial** con cierre **amortiguado BLUMOTION** por encastre  
Acero

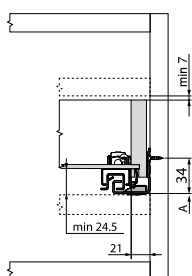
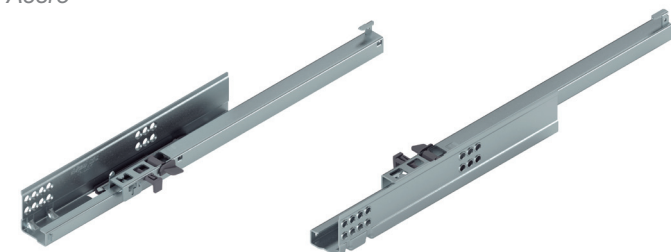

Opcional: Estabilizador lateral ajustable para cajones hasta 400 mm. o 600 mm.



Datos técnicos

**BLUMOTION:** Sistema que la guía integra que permite el cierre amortiguado del cajón.

Fondo (SKL)	NL	Ref. Proveedor	📦	Código
300	310	551H3101B	1/24	N 38.3202.8
350	360	551H3601B	1/24	N 38.3203.9
400	410	551H4101B	1/24	N 38.3205.0
450	460	551H4601B	1/24	N 38.3206.1
500	510	551H5101B	1/24	N 38.3207.2
Estabilizador 300 a 400 mm.		ZST.410TT	10	P N 38.1030.7
Estabilizador 450 a 600 mm.		ZST.650TT	10	P N 38.1031.8

**TANDEM PLUS** - Datos técnicos comunes de guías de **extracción total** con apertura por **expulsión** o **cierre amortiguado por encastre**



Extracción total

Posición de atornillado. Guías de cuerpo de mueble.

NL: Largo nominal (mm.)

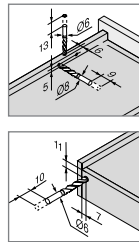
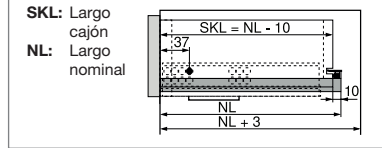
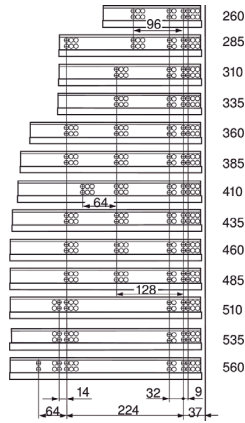

Trabajo del cajón. Utilizar la plantilla de taladrar T65.1000.02

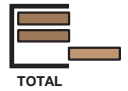

Técnica de encastre. Sin acoples.

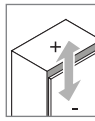

Ajuste vertical ±2,5 mm

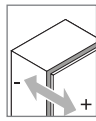

Ajuste profundidad -3,5/+2 mm

Descripción	Ref. Proveedor	Código
1 Opcional: Accesorio ajuste frontal +/- 2 mm.	295.1000	10/250 N 38.2343.1
2 Opcional: Plantilla mecanizado de enganche	T65.1000.02	1 N 38.0012.1
3 Opcional: Adaptador enganche trasero fondos <16 mm.	T51.7000.01	10/250 N 38.0159.5

**TANDEM PLUS** - Guía de **extracción total** con apertura por expulsión **TIP-ON** por encastre Acero



**6.01 BLOCK** Sistema de bloqueo para estantes  
Página 485

**TIP-ON:** Sistema integrado en la guía que permite la apertura por expulsión sin la necesidad de tiradores.

Datos técnicos

**QR**

Fondo (SKL)	NL	Ref. Proveedor	Código
250	260	561H2601T	1/12 N 38.3189.6
300	310	561H3101T	1/12 N 38.3190.7
350	360	561H3601T	1/12 N 38.3191.8
400	410	561H4101T	1/12 N 38.3192.9
450	460	561H4601T	1/12 N 38.3194.0
500	510	561H5101T	1/12 N 38.3195.1
550	560	561H5601T	1/12 N 38.3196.2

La guía 561HxxxxT es una guía con el sistema de expulsión incorporado de serie por lo que no es necesario añadir mecanismo de expulsión. Menos componentes, menos esfuerzo, excelente funcionalidad.

Descripción	Ref. Proveedor	Código
Varilla sincronizadora anchos ≤ 1200 mm.*	T57.1140S	1/90 N 38.2997.1

\* Recomendada para anchos >600 mm.

**TANDEM PLUS** - Guía de **extracción total** con cierre amortiguado **BLUMOTION** por encastre Acero



**6.01 BLOCK** Sistema de bloqueo para estantes  
Página 485

**BLUMOTION:** Sistema que la guía integra que permite el cierre amortiguado del cajón.

Opcional: Estabilizador lateral ajustable para cajones hasta 400 mm. o 600 mm.

Datos técnicos

**QR**

(\*) : +3 mm. con estabilizador lateral

Fondo (SKL)	NL	Ref. Proveedor	Código
250	260	561H2601B	1/12 N 38.3181.9
300	310	561H3101B	1/12 N 38.3183.0
350	360	561H3601B	1/12 N 38.3184.1
400	410	561H4101B	1/12 N 38.3185.2
450	460	561H4601B	1/12 N 38.3186.3
500	510	561H5101B	1/12 N 38.3187.4
550	560	561H5601B	1/12 N 38.3188.5
Estabilizador 300 a 400 mm.	ZST.410TV	1/10	N 38.0143.0
Estabilizador 450 a 600 mm.	ZST.600TV	1/10	N 38.0048.4



**TANDEM - Datos técnicos comunes de guías de extracción parcial con apertura por expulsión o cierre amortiguado.**



Extracción parcial

Posición de atornillado. Guías de cuerpo de mueble.

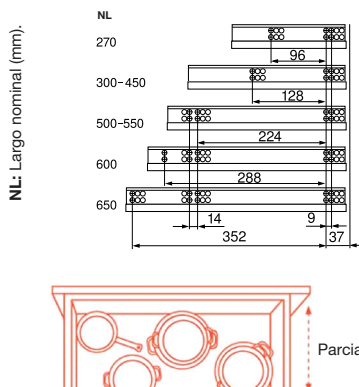

SKL: Largo cajón  
NL: Largo nominal

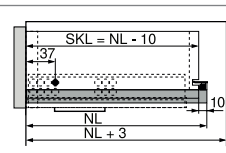

PARCIAL



30Kg

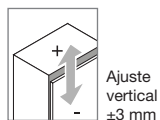
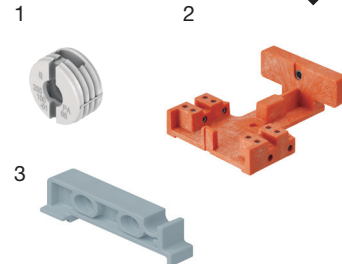
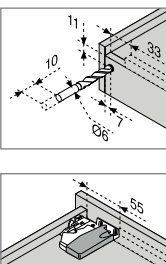

Ajuste vertical ±3 mm

Descripción	Ref. Proveedor	Paquete	Código
1 Opcional: Accesorio ajuste frontal +/- 2 mm	295.1000	10/250	38.2343.1
2 Opcional: Plantilla mecanizado de gatillos	T65.1000.02	1	38.0012.1
3 Opcional: Adaptador enganche trasero fondos <16 mm.	T51.7000.01	10/250	38.0159.5

**TANDEM - Guía de extracción parcial con apertura por expulsión TIP-ON integrado para instalación con gatillos**  
Acero



Jgo. de gatillos no incluidos

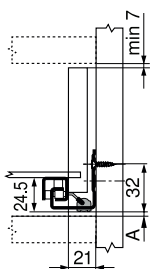

A: Distancia de 3 mm. para intercambiar con la extracción total.



Datos técnicos



TIP-ON: Sistema integrado en la guía que permite la apertura por expulsión sin la necesidad de tiradores.

Descripción	Fondo	Ref. Proveedor	Paquete	Código
Jgo. Guías	270	550H2700T	12	<b>N P</b> 38.2987.2
Jgo. Guías	300	550H3000T	12	<b>N P</b> 38.2988.3
Jgo. Guías	350	550H3500T	12	<b>N P</b> 38.2989.4
Jgo. Guías	400	550H4000T	12	<b>N P</b> 38.2990.5
Jgo. Guías	450	550H4500T	12	<b>N P</b> 38.2991.6
Jgo. Guías	500	550H5000T	12	<b>N P</b> 38.2992.7
Jgo. Guías	550	550H5500T	12	<b>N P</b> 38.2993.8
Jgo. Guías	600	550H6000T	12	<b>N P</b> 38.2994.9
Jgo. Guías	650	550H6500T	12	<b>N P</b> 38.2996.0
Jgo. Gatillos con regulación		T51.1700.04 R	1/100	38.0011.0

Descripción	Paquete	Código
Varilla sincronizadora anchos ≤ 1200 mm.*	1/90	<b>N</b> 38.2997.1

\* La varilla es obligatoria. Posibilidad de cortar a medida.

**TANDEM - Guía de extracción parcial con cierre amortiguado BLUMOTION para instalación con gatillos**  
Acero



Jgo. de gatillos no incluidos

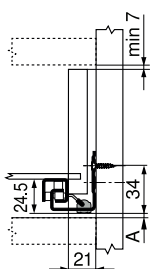

A: Distancia de 3 mm. para intercambiar con la extracción total.



Datos técnicos



Ver información técnica para cajones interiores

BLUMOTION: Sistema que la guía integra que permite el cierre amortiguado del cajón.

Descripción	Fondo	Ref. Proveedor	Paquete	Código
Jgo. Guías	270	550H2700B	12	<b>P</b> 38.2258.0
Jgo. Guías	300	550H3000B	1/12	38.2259.1
Jgo. Guías	350	550H3500B	1/12	38.2260.2
Jgo. Guías	400	550H4000B	1/12	38.2261.3
Jgo. Guías	450	550H4500B	1/12	38.2262.4
Jgo. Guías	500	550H5000B	1/12	38.2263.5
Jgo. Guías	550	550H5500B	1/12	38.2264.6
Jgo. Guías	600	550H6000B	12	<b>P</b> 38.0066.0
Jgo. Guías	650	550H6500B	12	<b>P</b> 38.0067.1
Jgo. Gatillos con regulación		T51.1700	1/100	38.0011.0
Jgo. Gatillos sin regulación		T51.1400	1/300	38.1029.6

**TANDEM PLUS** - Datos técnicos comunes de guías de **extracción total** con apertura por **expulsión** o cierre **amortiguado**.



Posición de atornillado. Guías de cuerpo de mueble.

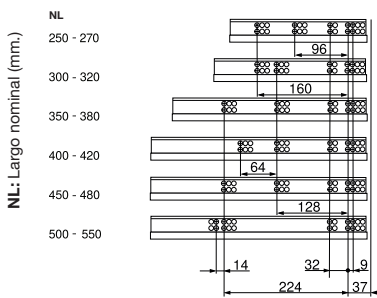

SKL: Largo cajón  
NL: Largo nominal (\*)  
(+): con estabilizadores laterales

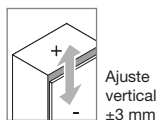
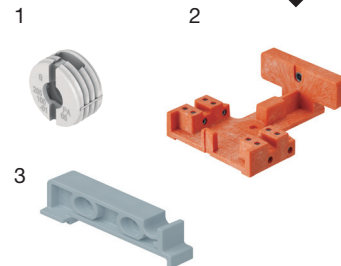
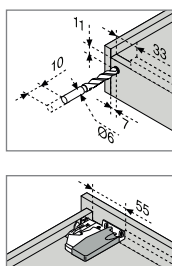
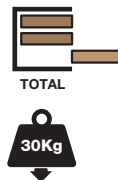
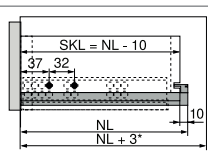

Descripción	Ref. Proveedor	Ref. Embalaje	Código
1 <b>Opcional:</b> Accesorio ajuste frontal +/- 2 mm.	295.1000	10/250	38.2343.1
2 <b>Opcional:</b> Plantilla mecanizado de gatillos	T65.1000.02	1	38.0012.1
3 <b>Opcional:</b> Adaptador enganche trasero fondos <16 mm.	T51.7000.01	10/250	38.0159.5

**TANDEM PLUS** - Guía de **extracción total** con apertura por expulsión **TIP-ON** integrado para instalación con gatillos

Acero



Jgo. de gatillos no incluidos

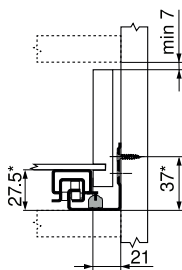

(\*): +1 mm. con juego Tip-On

**TIP-ON:** Sistema integrado en la guía que permite la apertura por expulsión sin la necesidad de tiradores.

Descripción	Fondo	Ref. Proveedor	Ref. Embalaje	Código
Jgo. guías	250	560H2500T	1/6	<b>N</b> 38.2978.4
Jgo. guías	270	560H2700T	6	<b>P N</b> 38.2979.5
Jgo. guías	300	560H3000T	1/6	<b>N</b> 38.2980.6
Jgo. guías	350	560H3500T	1/6	<b>N</b> 38.2981.7
Jgo. guías	400	560H4000T	1/6	<b>N</b> 38.2982.8
Jgo. guías	450	560H4500T	1/6	<b>N</b> 38.2983.9
Jgo. guías	500	560H5000T	1/6	<b>N</b> 38.2985.0
Jgo. guías	550	560H5500T	1/6	<b>N</b> 38.2986.1
Jgo. Gatillos con regulación		T51.1700.04 R	1/100	38.0011.0

Descripción	Ref. Proveedor	Ref. Embalaje	Código
Varilla sincronizadora anchos ≤ 1200 mm.*		1/90	<b>N</b> 38.2997.1

\* La varilla es obligatoria. Posibilidad de cortar a medida.



**6.01 BLOCK** Sistema de bloqueo para estantes  
Página 485

**TANDEM PLUS** - Guía de **extracción total** con cierre amortiguado **BLUMOTION** para instalación con gatillos

Acero



Jgo. de gatillos no incluidos

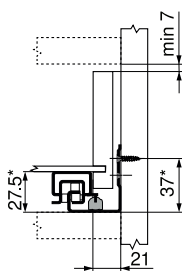

(\*): +3 mm. con estabilizador lateral

**6.01 BLOCK** Sistema de bloqueo para estantes  
Página 485

**BLUMOTION:** Sistema que la guía integra que permite el cierre amortiguado del cajón.

Descripción	Fondo	Ref. Proveedor	Ref. Embalaje	Código
Jgo. guías	250	560H2500B	1/6	38.1751.4
Jgo. guías	270	560H2700B	1/6	38.1752.5
Jgo. guías	300	560H3000B	1/6	38.1753.6
Jgo. guías	350	560H3500B	1/6	38.1754.0
Jgo. guías	400	560H4000B	1/6	38.1755.1
Jgo. guías	450	560H4500B	1/6	38.1756.2
Jgo. guías	500	560H5000B	1/6	38.1757.3
Jgo. guías	550	560H5500B	1/6	38.1758.4
Jgo. guías	600	560H6000B	1/6	38.2481.6
Juego de gatillos		T51.1700.04	1/100	38.0011.0
Estabilizador 250 a 400 mm.		ZST.410TV	10	<b>P</b> 38.0143.0
Estabilizador 450 a 600 mm.		ZST.600TV	1/10	38.0048.4

**Opcional:** Estabilizador lateral ajustable para cajones hasta 410 mm. o 600 mm.



**TANDEM PLUS** - Guía *extracción total* para gatillos de *cierre amortiguado BLUMOTION* - 19 mm.



Acero

GUÍAS Y HERRAJES

GUÍAS Y LATERALES PARA CAJÓN

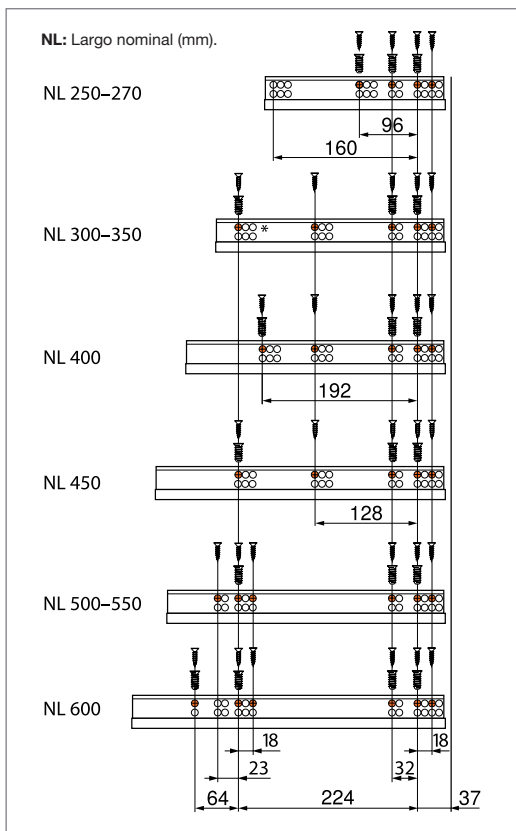
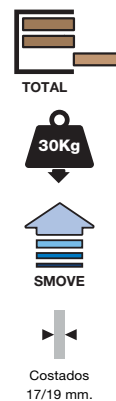

Mecanizado del cajón: Recomendamos usar la plantilla de mecanizado de gatillos.

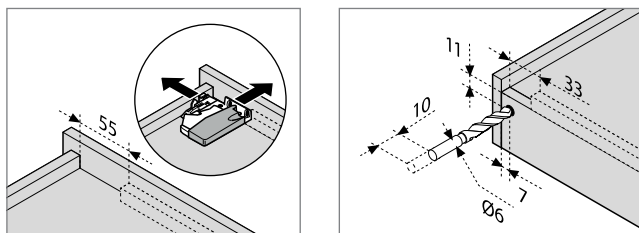

Datos técnicos

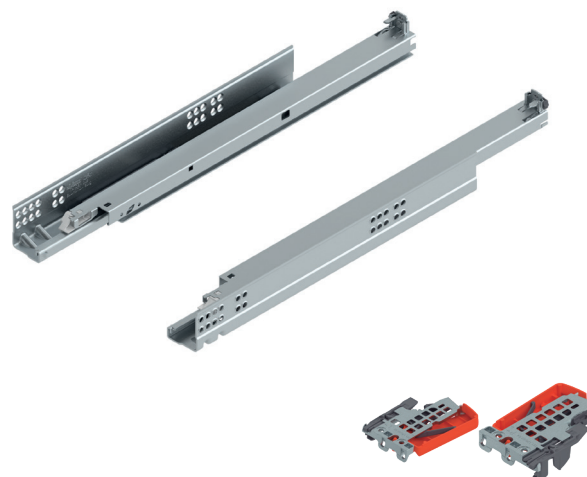

Cód. 38.0011.0  
Jgo. de gatillos con regulacion no incluidos

Opcionalmente puede solicitar las ayudas al montaje que le proponemos:

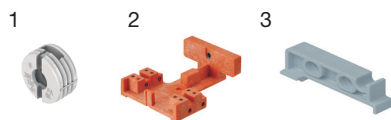

Descripción	Ref. Proveedor	Paquete	Código
1 Opcional: Accesorio ajuste frontal +/- 2 mm	295.1000	10/250	38.2343.1
2 Opcional: Plantilla mecanizado de gatillos	T65.1000.02	1	38.0012.1
3 Opcional: Adaptador enganche trasero fondos <16 mm.	T51.7000.01	10/250	38.0159.5

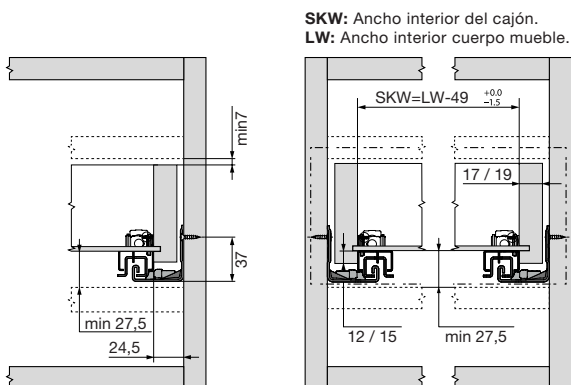



Descripción	Fondo	Ref. Proveedor	Paquete	Código
				BLUMOTION
Jgo. guías	250	560F2500B	6	<b>P N</b> 38.1012.0
Jgo. guías	270	560F2700B	6	<b>P N</b> 38.1013.1
Jgo. guías	300	560F3000B	1/6	<b>N</b> 38.1014.2
Jgo. guías	350	560F3500B	1/6	<b>N</b> 38.1015.3
Jgo. guías	400	560F4000B	1/6	<b>N</b> 38.1016.4
Jgo. guías	450	560F4500B	1/6	<b>N</b> 38.1017.5
Jgo. guías	500	560F5000B	1/6	<b>N</b> 38.1018.6
Jgo. guías	550	560F5500B	1/6	<b>N</b> 38.1019.7
Jgo. guías	600	560F6000B	6	<b>P N</b> 38.1020.8
Juego de gatillos		T51.1700.04	1/100	<b>N</b> 38.0011.0

www.mengual.com

**TANDEM 7/8** - Guía de **extracción semi total** para gatillos de **cierre amortiguado BLUMOTION**   
Acero



 SEMI TOTAL

 25Kg

 SMOVE

 Costados  
11/16 mm.

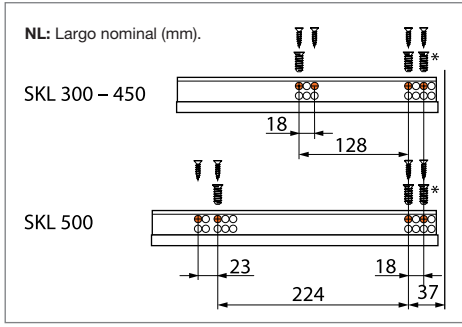

Mecanizado del cajón: Recomendamos usar la plantilla de mecanizado de gatillos.

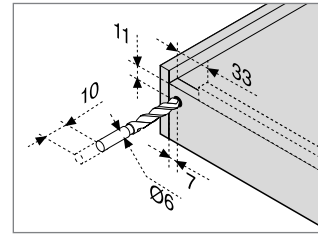
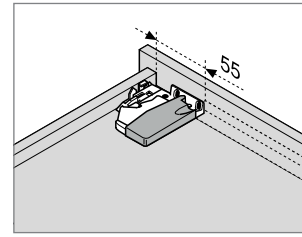

Datos técnicos



Guía competitiva de extracción semi total. El pin trasero se encuentra desplazado con el fin de conseguir una salida similar a una guía de extracción total con las características y costes de una guía de extracción parcial aunque perdiendo el valor "Y" de fondo de cajón útil.





SKL	Y
300 mm	25 mm
350 mm	25 mm
400 mm	35 mm
450 mm	35 mm
500 mm	30 mm

**Cód. 38.1029.6**  
Jgo. de gatillos sin regulación  
no incluidos

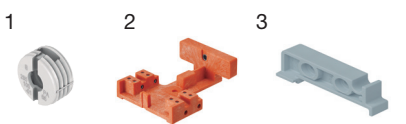
**Cód. 38.0011.0**  
Jgo. de gatillos con regulación  
no incluidos

Opcionalmente puede solicitar las ayudas al montaje que le proponemos:



Descripción	Ref. Proveedor		Código
1 <b>Opcional:</b> Accesorio ajuste frontal +/- 2 mm.	295.1000	10/250	 38.2343.1
2 <b>Opcional:</b> Plantilla mecanizado de gatillos	765.1000.02	1	 38.0012.1
3 <b>Opcional:</b> Adaptador enganche trasero fondos <16 mm.	751.7000.01	10/250	 38.0159.5

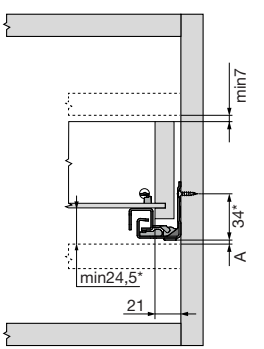

Opcional:  
Estabilizador lateral ajustable para cajones hasta 650 mm.

Descripción	Fondo (SKL)	Fondo (SKL+Y)	Ref. Proveedor		Código
Jgo. Guías	300	325	540H3000B	12	 38.1021.9
Jgo. Guías	350	375	540H3500B	12	 38.1023.0
Jgo. Guías	400	435	540H4000B	12	 38.1024.1
Jgo. Guías	450	485	540H4500B	12	 38.1025.2
Jgo. Guías	500	530	540H5000B	12	 38.1026.3
Jgo. Gatillos con regulación			751.1700.04	1/100	38.0011.0
Jgo. Gatillos sin regulación			751.1400	1/300	38.1029.6
Estabilizador 300 a 400 mm.			ZST.410TT	10	 38.1030.7
Estabilizador 450 a 650 mm.			ZST.650TT	10	 38.1031.8

**MOVENTO** - Guía de **extracción total** con apertura por **expulsión** por **cierre amortiguado**

Acero



GUÍAS Y HERRAJES

GUÍAS Y LATERALES PARA CAJÓN



A diferencia de otras guías, Movento es **4D**, de serie permite **regular la inclinación del frente**.

De deslizamiento ligero y **silencioso** ofrece un movimiento suave incluso con cargas pesadas gracias a sus rodamientos de teflón.

Esta **guía sincronizada** mediante engranajes destaca por su estabilidad y alta capacidad de carga con valores mínimos de caída, apta incluso para aplicaciones a ras de suelo.

El modelo decelerante permite trabajar también por expulsión **sin anular la propiedad de cierre amortiguado** o, escoger sólo la opción **Tip-On** para montajes únicamente por expulsión, todo sin modificar el **mecanizado compartido entre Movento y Tandem**.

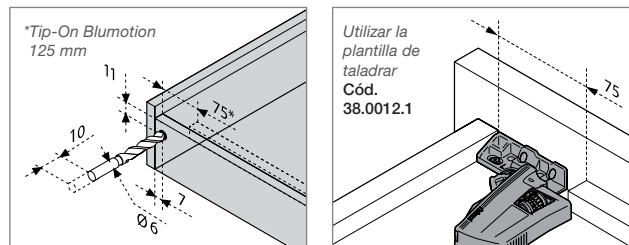
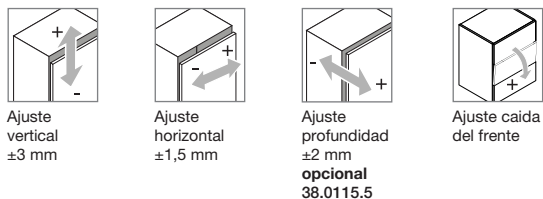

**Datos técnicos**

NL	250-270	300-350	380-520	550-600
Posición de atornillado de las guías de cuerpo 40 Kg.	[Diagram showing screw positions for 40kg body guides]			

NL	450	500-600	650-750
Posición de atornillado de las guías de cuerpo 60 Kg.	[Diagram showing screw positions for 60kg body guides]		

Descripción	Fondo	Kg.	Ref. Proveedor	Código	Código	
					BLUMOTION	TIP-ON
Jgo. guías	250*	40 Kg.	760H2500S	1/6	38.0009.9*	N 38.3244.6
Jgo. guías	270	40 Kg.	760H2700S	1/6	38.2265.0	P N 38.3245.7
Jgo. guías	300	40 Kg.	760H3000S	1/6	38.2266.1	N 38.3246.8
Jgo. guías	350	40 Kg.	760H3500S	1/6	38.2267.2	N 38.3247.9
Jgo. guías	400	40 Kg.	760H4000S	1/6	38.2268.3	N 38.3249.0
Jgo. guías	450	40 Kg.	760H4500S	1/6	38.2269.4	N 38.3250.1
Jgo. guías	450	70 Kg.	766H4500S	1/6	38.0047.3	
Jgo. guías	500	40 Kg.	760H5000S	1/6	38.2270.5	N 38.3251.2
Jgo. guías	500	70 Kg.	766H5000S	1/6	38.2527.3	
Jgo. guías	550	40 Kg.	760H5500S	1/6	38.2271.6	P N 38.3252.3
Jgo. guías	550	70 Kg.	766H5500S	1/6	38.2528.4	P N 38.3254.5
Jgo. guías	600	40 Kg.	760H6000S	1/4	38.2272.0	P N 38.3253.4
Jgo. guías	600	70 Kg.	766H6000S	1/4	38.2529.5	
Jgo. guías	650	70 Kg.	766H6500S	1/4	38.2530.6	P N 38.3255.6
Jgo. guías	700	60 Kg.	766H7000S	1/4	38.2531.0	P N 38.3256.7
Jgo. guías	750	60 Kg.	766H7500S	1/4	38.2532.1	P N 38.3257.8
Juego de gatillos			T51.7601 L+R	1/100		38.0068.2
Op. Jgo. adaptador profundidad gatillo**			298.7600	1/40		38.0115.5

\* La guía de 250 no es posible para opción Tip-On Blumotion.  
\*\* Solo para función Blumotion, en caso de Tip-On la regulación se hace con el expulsador.

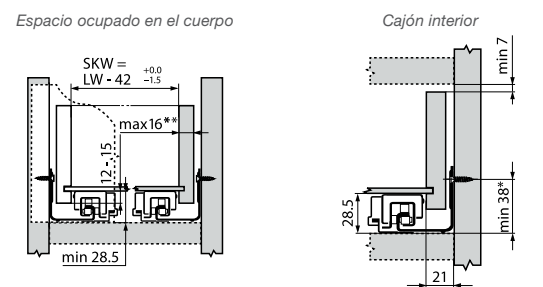

\*\*Ajuste lateral para espesores de paneles de 16 mm. y uso total de la tolerancia SKW

\*Si instala guías antes de montar el cuerpo +1 mm.

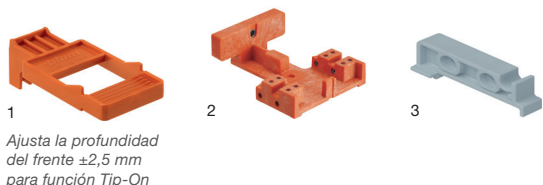

Ajusta la profundidad del frente ±2,5 mm para función Tip-On

La guía Movento es una guía con freno, para convertirla en **Tip-On + Blumotion** es necesario añadir el **mecanismo de expulsión**.

Descripción	Fondo	Kg.	Ref. Proveedor	Código	Código	
					BLUMOTION	TIP-ON
Opcional mecanismo de expulsión	270-300	< 10 Kg.	T60L7040	1/20	38.2184.3	
	270-300	10-20 Kg.	T60L7140	1/20	38.2185.4	
	350-750	< 20 Kg.	T60L7340	1/20	38.2186.5	
	350-750	15-40 Kg.	T60L7540	1/20	38.2187.6	
	350-750	35-65 Kg.	T60L7570	1/20	38.2188.0	
Varilla sincronizadora anchos ≤ 1400*			T60.1125W	1/40	38.1569.4	
Kit Varilla sincron.+ piñones anchos ≤1400*			ZST.1160W	40		P N 38.3273.2

\*La varilla es necesaria para anchos a partir de 800 mm.

Descripción	Fondo	Ref. Proveedor	Código
Opcional barra estabilizadora*	> 400	ZS7M400MU	10 38.0117.7
	> 600	ZS7M600MU	10 38.0038.5
	> 750	ZS7M750MU	10 38.0118.8

\*Para anchos hasta 1400 mm. y en combinación con cualquier sistema de movimiento.

Descripción	Ref. Proveedor	Código
1 Opcional Ajuste del frente para Tip-On	65.5631	1 38.0116.6
2 Op. Plantilla mecanizar gatillos + gancho guía	T65.1000.02	1 38.0012.1
3 Op. Adaptador enganche trasero fondos <16 mm.	T51.7000.01	10/250 38.0159.5

**ERIC** - Guía **extracción total** desmontable cierre normal y amortiguado

Acero

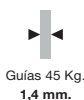
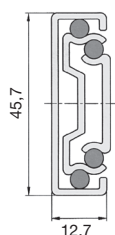

El cajón puede extraerse del mueble mediante un gatillo. Permite ser instaladas horizontalmente reduciendo más de un 50% su capacidad de carga.

**Kg.:** Carga máxima por juego de guías expresada en la tabla.

Fondo	Caja	Código					
		Zincado			Negro		
		Normal 45 Kg.	Amortiguado 45 Kg.	Normal 68 Kg.	Amortiguado 35 Kg.		
200	1/15	<b>N</b> 38.2556.0					
250	1/15	38.1194.0					
300	1/15	38.0180.1	38.1160.1			1/10	38.0763.4
350	1/15	38.0181.2				1/10	38.0764.5
400	1/15	38.0182.3		1/4	38.0771.1	1/10	38.0765.6
450	1/15	38.0183.4		1/4	38.0772.2	1/10	38.0766.7
500	1/15	38.0184.5		1/4	38.0773.3	1/10	38.0767.8
550	1/15	38.0640.6				1/5	38.0768.9
600	1/15	38.0185.6		1/4	38.0774.4	1/5	38.0770.0
700	1/15	38.0186.0		1/4	38.0775.5		
800	1/15	38.0641.0					
900	1/15	38.0642.1					
1000	1/15	38.0643.2					

**ERIC STRONG** - Guía **extracción total** desmontable cierre normal 3 cuerpos

Acero

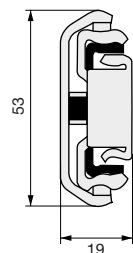

No dispone de freno amortiguador.

De movimiento silencioso.

Espesor de la chapa 2 mm.

El cajón puede extraerse del mueble mediante un gatillo incluido.

Su instalación horizontal requiere de un test previo al no estar previstas para ello.

Bajo pedido se pueden servir (en cajas) otras medidas. Consulte con nuestro departamento comercial.

Fondo	Extensión	Caja	Código	
			Zincado	Normal 100 Kg.
400	400	5	<b>P N</b> 38.2557.1	
500	550	1/5	<b>N</b> 38.2558.2	
600	650	5	<b>P N</b> 38.2559.3	
700	750	1/5	<b>N</b> 38.2560.4	
800	850	1/5	<b>N</b> 38.2561.5	
900	950	1/5	<b>N</b> 38.2562.6	
1000	1050	1/5	<b>N</b> 38.2563.7	

# 6.01 GUÍAS DE BOLA PARA CAJÓN DE MADERA

GUÍAS Y HERRAJES

GUÍAS Y LATERALES PARA CAJÓN

## MINI - Guía **extracción parcial** de canal de 17 mm. de embutir

Acero

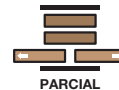

Guía sin fin que permite abrir el cajón hacia ambos lados.

**Carga máxima por cajón:**

- Vertical: 15 Kg.
- Horizontal: 8 Kg.

A = Máxima profundidad mueble.

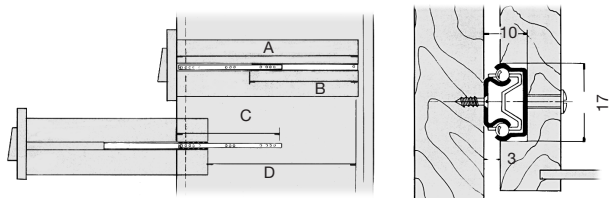

						Código
A	B	C	D		Zincado	
297	187	182	225	1/50	38.0070.3	
361	219	214	289	1/50	38.0671.2	
425	251	246	353	1/50	38.0065.5	
489	283	278	417	1/50	38.0672.3	
553	315	310	481	1/50	38.0069.2	
700	430	438	650	1/50	38.0074.0	

## SARA - Guía **extracción parcial** extensible

Acero

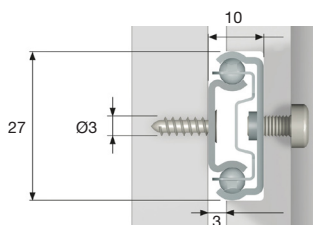

A = Máxima profundidad mueble.  
L = Longitud de la instalación.

Para montaje mediante **tornillo rosca madera**.

Guía no desmontable sin fin que permite abrir el cajón hacia ambos lados de forma bidireccional. Esta característica **permite trabajar a distintas profundidades** al adaptarse a cada medida siendo A la profundidad máxima del cajón, y B la profundidad mínima.

El montaje horizontal **reducirá la carga máxima un 50%**.

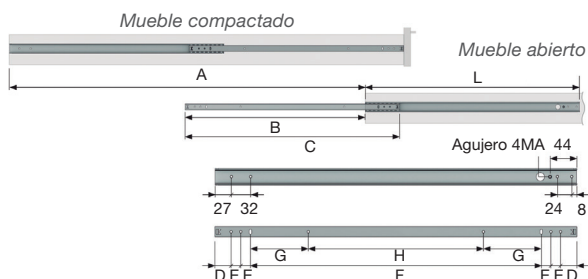

										Código
L	A	B	C	D	E	F	G	H		Zincado
246	348	174	246	27	16	128			1/50	38.3073.0
278	412	206	278	27	16	160			1/50	38.3074.1
310	476	238	310	27	16		96		1/50	38.3075.2
342	540	270	342	27	16		96	32	1/50	38.0142.5
374	604	302	374	27	16		96	64	1/50	38.3076.3
406	668	334	406	27	16		96	96	1/50	38.3077.4
438	732	366	438	27	16		96	128	1/50	38.3078.5

www.mengual.com

**MINOX** - Mini guía **extracción total** de 3 cuerpos  
Acero inox AISI 304

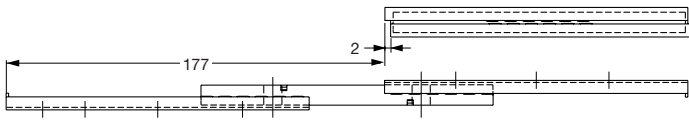
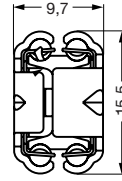
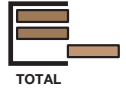

Ficha técnica



Guía de **reducidas dimensiones** para espacios muy reducidos. La fabricación de todos sus componentes es de en acero inoxidable de altísima calidad ofreciendo un alto grado de resistencia.

Bajo demanda se pueden conseguir medidas inferiores. En caso de necesidad contacte con el departamento comercial.

**Importante:** Se venden unitariamente y no como juego de 2 guías.

			Código
Fondo	Salida		Inox
150	177	2/50	38.3047.7



**SHELF** - Guías invisibles de **extracción total** con sistema antivuelco

Acero

**SALICE**

Cierre decelerante



Apertura expulsión



Ajuste tridimensional



30Kg



TOTAL

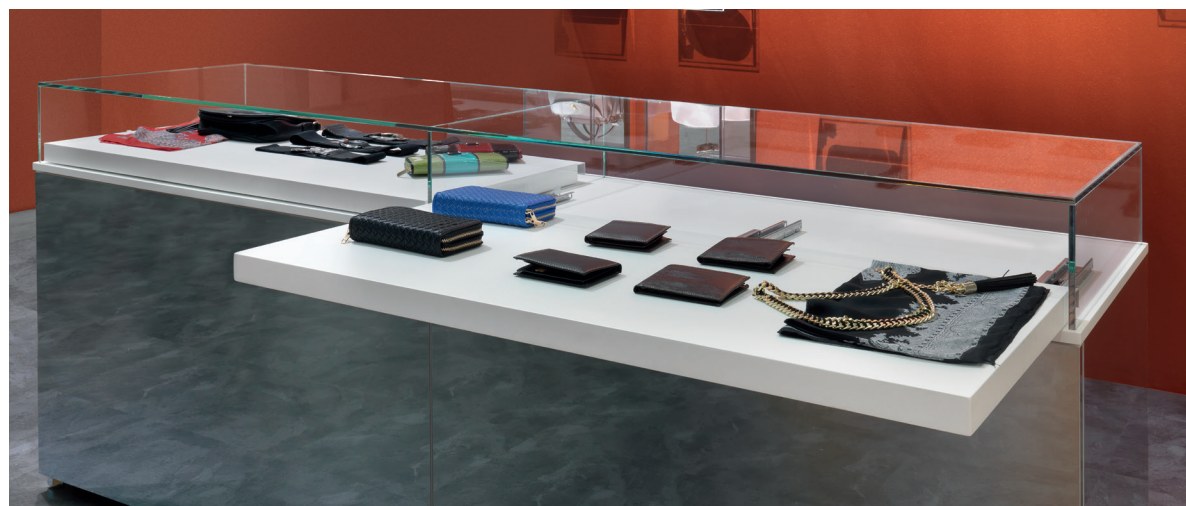

Datos técnicos



Guías para estantes extraíbles. Fijación en la parte inferior. Ideales para ser utilizadas en cocinas, expositores de tiendas, muebles de hogar y de oficina.

Permite la **extracción total** de los estantes.

**Contenido del Kit:**

- Juego de guías derecha + izquierda.
- Juego fijación clip derecha + izquierda.

**Regulación:**

- Vertical:  $\pm 2,5$  mm.
- Horizontal:  $\pm 1,5$  mm.
- Profundidad:  $\pm 2,0$  mm.

**Opcional: Sujeción Imán**

Sistema de fijación por imán que evita que una vez extraída la guía, se contraiga accidentalmente, teniendo que ejercer más presión para cerrarla.

Cód. 38.1959.2

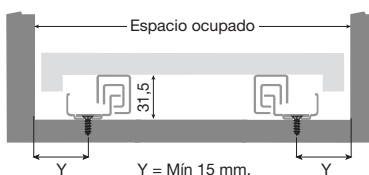

Posibilidad de montajes en serie para estantes anchos que requieran más estabilidad y carga dinámica.

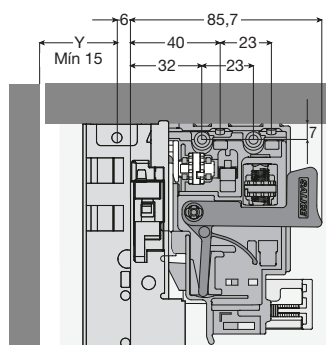

Fijaciones Clip de 3 regulaciones incluidas.

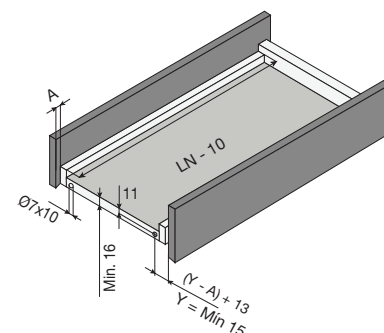

Fijación estante extraíble espesor mínimo 16 mm.

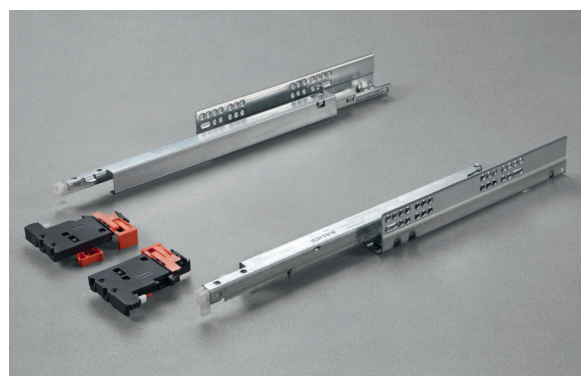

			Código	
Fondo Guía	Profundidad Mín. Mueble		Apertura expulsión	Cierre amortiguado
350	360	1/20	38.2009.3	38.2016.3
400	410	20	<b>P</b> 38.2010.4	<b>P</b> 38.2017.4
450	460	20	<b>P</b> 38.2011.5	<b>P</b> 38.2018.5
470	480	1/20	38.2012.6	38.2019.6
500	510	20	<b>P</b> 38.2013.0	<b>P</b> 38.2020.0
550	555	1/20	38.2014.1	38.2021.1
600	605	20	<b>P</b> 38.2015.2	<b>P</b> 38.2022.2
Sujeción Imán opcional			38.1959.2	

Kit estabilizador para cajón  
Acero

SALICE



Vista de la instalación del kit



Se puede montar tanto en el lado derecho como en el lado izquierdo del cajón.

La regulación por excéntrico permite un perfecto apoyo de las ruedas al lateral del mueble. Combinado con guías Push permite la apertura también apretando las extremidades del cajón

Mejora la estabilidad general del cajón.

Se requiere 1 kit por cajón.

Contenido del Kit:

- 2 bases
- 2 plaquitas
- Instrucciones de montaje

Descripción		Código
Kit completo para 1 cajón	1/50	38.1192.5

Herraje ajuste frontal +/- 3 mm.  
Nylon

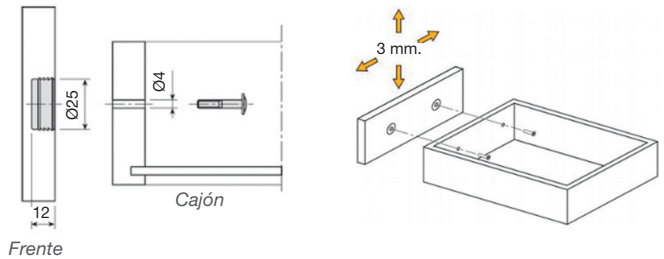

Permite centrar y ajustar el frente del cajón +/- 3 mm.

No incluye tornillería. Se recomienda usar un tornillo de M4 x 22.

Descripción		Código
Herraje centrador frontal	2.500	38.3080.7

4.01 Tornillería para tirador y manillera  
Página 225

BLOCK - Sistema inmovilizador de estantes para guías Tandem Plus/Movento  
Plástico / Acero



Innovador sistema que permite bloquear un estante como zona de trabajo de forma segura sin riesgo de cierre accidental. El desbloqueo se ejecuta con una única mano en uno de los lados gracias a la varilla sincronizadora.

Válido únicamente para todas las guías de extracción total Tandem Plus o Movento.

Debido a su uso, se recomienda su montaje en guías de elevada carga dinámica.

- Ancho Máx. Recomendado: 1,20 m.
- Adaptable a cualquier profundidad en función de la guía utilizada.
- Guías **no** incluidas.

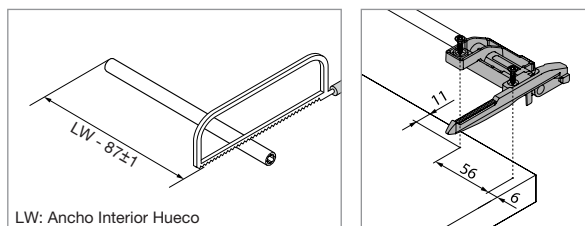

LW: Ancho Interior Hueco

blum



Instrucciones de montaje



6.01 Guías tipo cuadro Tandem/Movento  
Página 480-481-482

Descripción		Código
Jgo. Inmovilizador con varilla	1/10	38.0073.7